

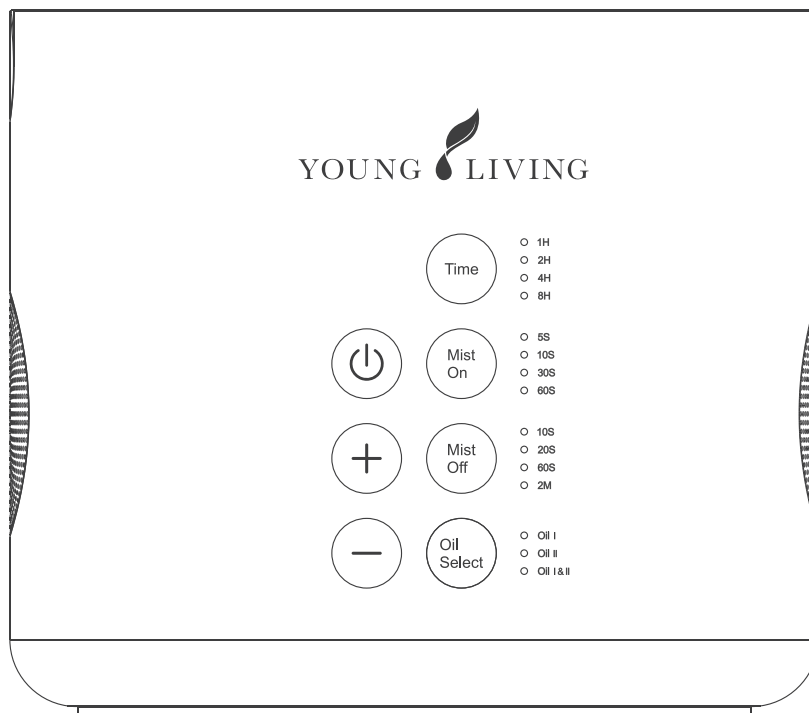

AromaCare by Young Living

Duet Diffuser
Difusor Duet
Diffuseur Duet



Operation Manual

Please read this user manual carefully before using this product.

Manual de instrucciones

Lee atentamente este manual de instrucciones antes de utilizar el producto.

Manuel d'utilisation

Veuillez lire attentivement ce manuel d'utilisation avant d'utiliser ce produit.

English page 1
Spanish page 14
French page 24

Overview

Young Living's Duet Diffuser is an atomizer and aroma diffuser all in one. Essential oils in Europe are labeled and registered for cosmetic use only. A beautiful, functional way to make the most of Young Living's premium essential oils, this versatile diffuser disperses the aromas and powerful constituents of essential oils throughout your space. Featuring intermittent run time settings and an automatic shutoff feature, the Duet Diffuser makes it effortless to create a spa-like environment anywhere.

Contents

Duet Diffuser, AC Power Adaptor, 2x Empty Essential Oil Bottles, 3x 5ml Oil Pipes, 3x 15ml Oil Pipes, Bottle Opener

Diagram

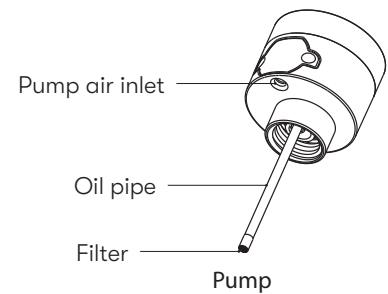
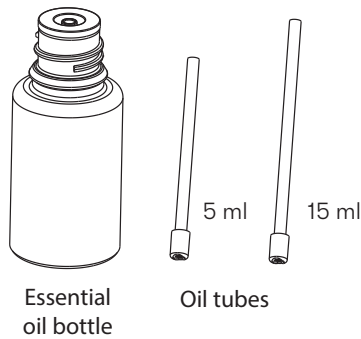
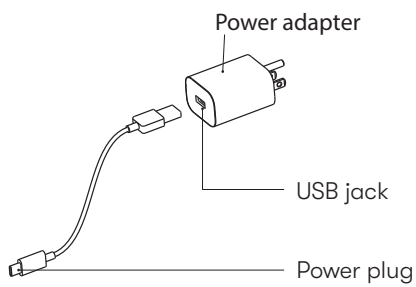
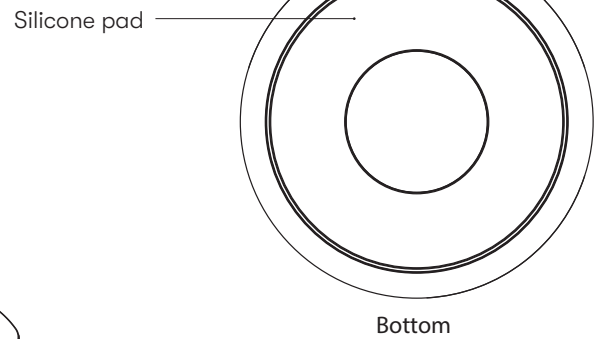
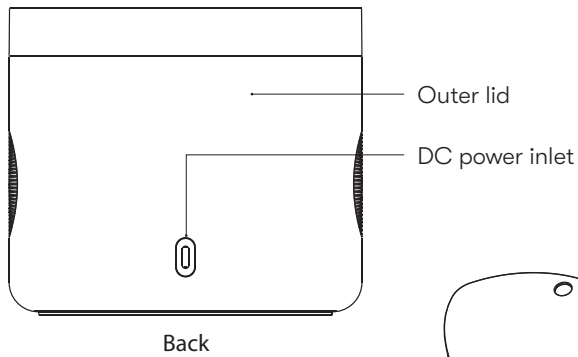
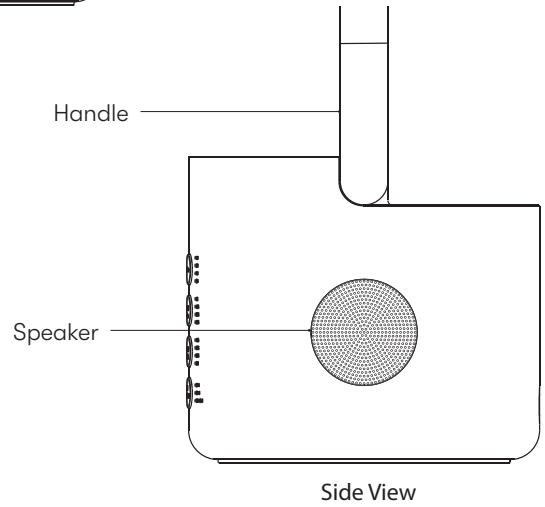
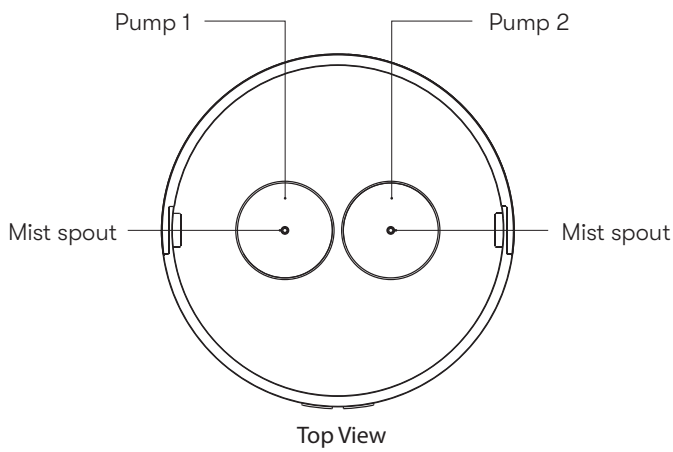
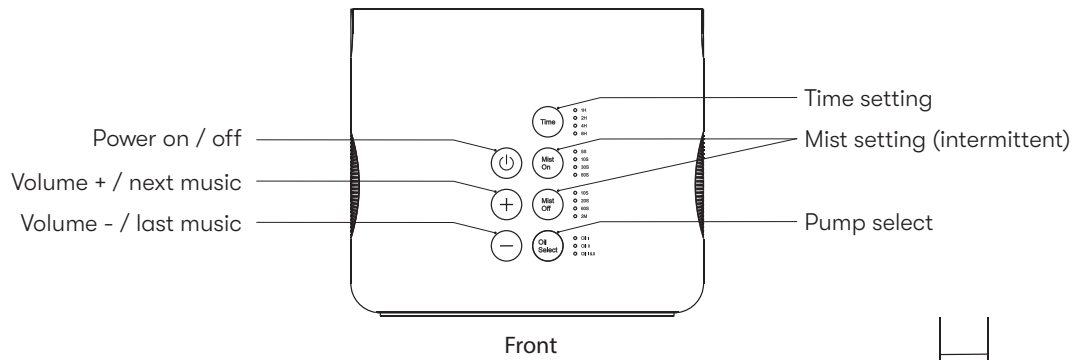

Operating Instructions

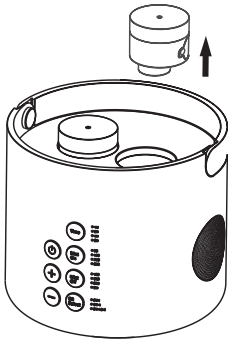

1. Press down on the pump until it pops up. Gently pull to remove the pump.

Note: The pumps come with no bottle attached.

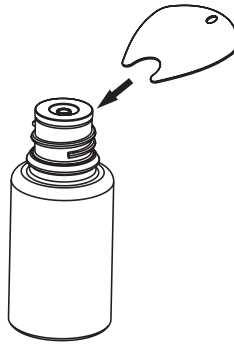

2. Remove the outer cap, then use the enclosed orifice remover tool to remove the plastic orifice reducer on the bottle.

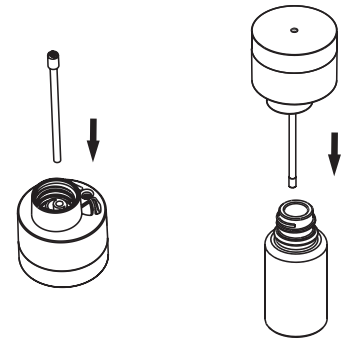

3. Insert the appropriate length tube into the bottom of the pump and screw it onto the desired oil bottle.

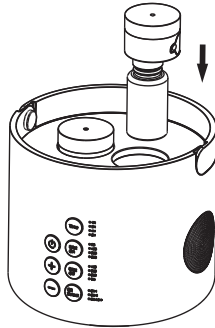

4. Insert the pump into the diffuser, being sure to align the markings on the pump with the markings on the unit, and press down.

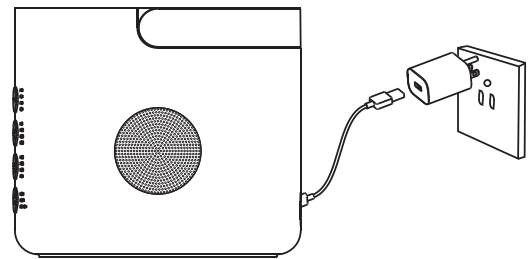

5. Connect the power supply.

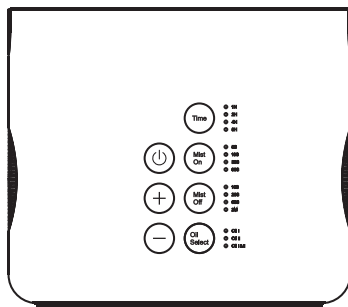



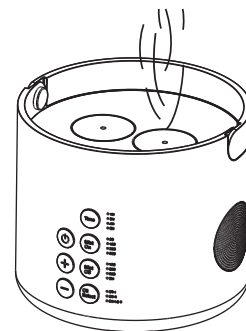



6. Turn the Power On/Off button to start the diffuser.

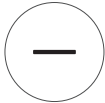

Note: Essential oils with a higher viscosity will diffuse differently.

You may or may not see the mist, depending on which oil is diffusing.

Functionality

Button	Function
	Press 1 time to turn the diffuser on. The default setting is 1 hour working with 5-second mist on and 10-second mist off. Press 2 times to turn the diffuser off. Press 3 seconds to disconnect the Bluetooth connection while the diffuser is operating.
	Touch to increase the volume when the music is on. Press 2 times to skip to the next track.
	Touch to decrease the volume when the music is on. Press 2 times to skip to the previous track.
	While the diffuser is running: <ul style="list-style-type: none"> · Use the Time button to change the diffuser's run time. Select between 1, 2, 4, and 8 hours. · The diffuser will shut off automatically when the run time is up or the essential oil bottle is empty.
	While the diffuser is running, use the Mist On button to select the amount of time you want the mist to diffuse.
	While the diffuser is running, use the Mist Off button to determine the amount of time between diffusing.
	While the diffuser is running, use the Oil Select button to choose which oil pump diffuses.
<p>Bluetooth function: While the diffuser is running, turn on your mobile device's Bluetooth function. Find and select "Duet Diffuser" from the list of available devices to connect and play audio from your diffuser.</p>	

Safety and Care

Please read and follow these safety guidelines closely to ensure safe operation of the diffuser.

1. Do not tilt or set the diffuser on its side when oil is attached to the pump. Leakage of oil into the diffuser or pump may damage the diffuser.
2. Unplug the diffuser immediately and discontinue use in the event of smoke or a burning smell.
3. Never wrap the adapter with cloth, paper, etc. Such actions may result in damage to the diffuser or fire.
4. Never touch the adapter with wet hands; electric shock or injury may occur.
5. Do not disassemble or attempt to repair the diffuser; this will void the warranty.
6. Never immerse the diffuser in water.
7. Unplug the adapter when not in use.
8. Keep the diffuser out of reach of children.
9. Do not remove the pumps during operation.
10. Do not place your fingers on the mist spout during operation.
11. Use only the included power cable provided in the packaging by Young Living.
12. Do not use metal objects to clean the pump; use only a cotton swab or cloth dipped in rubbing alcohol.
13. Never use the diffuser for purposes other than those listed in this manual.
14. If the diffuser will not be used for an extended period or needs to be relocated, unplug the power adapter, remove the essential oil bottle, and wipe the pump clean before storage.
15. Clean the pumps before switching to different essential oils.
16. Use only premium essential oils. Artificial, synthetic, or impure oils, fragrances, or chemicals can cause harm to the diffuser.
17. When unplugging the power adapter, pull from the adapter plug instead of pulling the wire.
18. Avoid placing the diffuser under direct sunlight, close to a refrigerator or fan, or in a hot environment.
19. Place the diffuser on a hard, solid surface.
20. Some essential oils can cause damage to surfaces. Test in a discrete location before use.

Cleaning and Maintenance

Daily

Activate the auto clean function by pressing the Mist On button for 3 seconds. The diffuser will automatically clean both pumps to prevent essential oil blockage. The auto clean function runs for 20 seconds and then resumes normal operation. It is highly recommended to auto clean the pumps 2–3 times a week.

Monthly

A thorough cleaning of both the diffuser and the pumps is recommended at least once a month or if abnormal diffusing is experienced. See cleaning instructions below:

1. Remove both pumps by pressing down on the pumps and then removing them from the diffuser.
2. Unscrew the pumps from the essential oil bottles. Be sure to cap the oils while cleaning to prevent spilling.
3. Fill the enclosed empty cleaning bottles with rubbing alcohol. Screw the bottles onto the pumps and secure the pumps back into the unit.
4. Turn the diffuser on and run it for one hour using any setting.
5. After the hour of cleaning, remove the pumps, unscrew the cleaning bottles, and discard any unused alcohol.
6. Detach the oil tubes from the pumps by gently pulling them out. Lightly rinse the base of the pump and the oil tube with clean water. Use a dry cloth to wipe off any excess water.
7. Reinsert the oil tubes back into their original hole in the pump. If residue is present on an oil tube, switch it for a new oil tube.
8. Reattach the essential oil bottles to the pumps and secure the pumps into the diffuser.

Troubleshooting

Issue	Possible Cause	Solution
The diffuser does not turn on.	<p>The power cord is not properly connected.</p> <p>There is no power to the outlet.</p>	<ol style="list-style-type: none"> 1. Check connections on both ends of the power cord to ensure proper connection to the diffuser and power outlet. 2. Try another power outlet.
The LED light and pump are working, but no oil is diffusing or the diffuser is diffusing abnormally.	<p>The pump is not properly and securely inserted.</p> <p>The oil bottle is empty or lower than the end of the oil tube.</p> <p>The oil tube is not securely attached to the pump.</p> <p>There is a blockage in the pump.</p>	<ol style="list-style-type: none"> 1. Remove the pump from the diffuser, realign the markings, and press down to secure the pump. 2. Add more essential oil or change out the bottle. 3. Remove and reinsert the oil tube into the pump. 4. Clean the pump according to the Cleaning and Maintenance instructions.
The LED light turns on, but the Pump does not work.	The unit is stuck in Mist Off mode.	Wait for the Mist Off mode to end or press the Mist On button to reset the pump.
Oil is leaking from the Pump.	<p>The pump or diffuser were tilted prior to use.</p> <p>The oil pump is damaged.</p>	<ol style="list-style-type: none"> 1. Clean the Pump according to the Cleaning and Maintenance instructions. 2. Reinsert the Pump into the diffuser. If the Pump has been damaged, order additional replacement Pumps.
The Bluetooth signal is weak.	<p>The diffuser is on a metal surface.</p> <p>The device is too far away from the diffuser.</p>	<ol style="list-style-type: none"> 1. Set the diffuser on a different, non-metallic surface. 2. Move the device closer to the diffuser.

Specifications

Product Name: Duet Diffuser

Diffuser Item No.: PZ-PA051

Dimensions: Cl > 145mm x 126.5mm

Material: Metal, ABS, PP

Weight: 1.36kg

Power source: DC 5V 2A

Power: 10W

Essential oil: Young Living 5ml/ 10ml/ 15ml premium essential oil*

Coverage area: 600 sq feet /56 sq meters

Diffusion run time: 1H/ 2H/ 4H/ 8H intermittent

Environment: Indoor

*Essential oils in Europe are labeled and registered for cosmetic use only.

Young Living Diffuser Warranty

Young Living Essential Oils (YLEO), 1538 W. Sandalwood Drive, Lehi UT 84043, subject to the exclusions contained below, warrants its diffuser to be free from defects in materials and workmanship under normal consumer usage for a period of 90 calendar days from the date of original purchase.

This Warranty Does Not Cover:

1. Defects or damage resulting from use of the diffuser in other than its normal and customary manner.
2. Defects or damage from misuse, accident, or neglect
3. Defects or damage from use of natural oils other than those supplied or sold by Young Living Essential Oils or an authorized distributor.*
*Essential oils in Europe are labeled and registered for cosmetic use only.
4. Defects or damage from use of materials other than essential oils
5. Defects or damage from improper testing, operation, maintenance, installation, adjustment, or any alteration or modification of any kind
6. Breakage or damage caused by use of other than the specified voltage
7. Products disassembled or repaired by anyone other than an authorized Young Living Essential Oils agent so as to adversely affect performance or prevent adequate inspection, verification, and testing to verify any warranty claim (If there are any signs that the diffuser had been opened, the warranty will be void.)

8. Products with labels removed or illegible serial numbers
9. Marring such as scratches on any plastic surfaces and externally exposed parts resulting from normal use
10. Damage resulting from normal wear and tear
11. Damage resulting from the use of metal tools to clean the diffuser

This limited warranty is the buyer's exclusive remedy, applies to new diffusers purchased from Young Living Essential Oils, and is nontransferable. Please retain your original purchase receipt. In the event of a warranty claim or return for repair, a copy of the purchase receipt should accompany the diffuser when shipped to YLEO.

To make a warranty claim or to purchase spare parts, please contact the Young Living Member Services department at 1.800.371.3515 (6 a.m.–8 p.m., MT, M–F and 7 a.m.–5 p.m., MT, Saturday). If it is determined by Member Services that the diffuser is to be shipped back to YLEO, the buyer will need to send the product back in its original box (if available) with the power adaptor, a copy of the original purchase receipt, and the YLEO Return Merchandise Authorization (RMA)# (displayed clearly on the receipt), which will be provided by Member Services.

U.S. Shipping:

Young Living Essential Oils Returns/RMA#

142 East 3450 North

Spanish Fork, UT 84660

For all other market address and contact information, visit YoungLiving.com.

Notice

Please be sure to complete the YLEO return form and send back all items listed for timely processing of your return. If YLEO has determined, based on an evaluation and inspection of the diffuser, that the defect or malfunction is covered under warranty, YLEO will send a replacement diffuser at no additional charge.

FCC ID: 2AOU4-PZPA051

IC ID: 24212- PZPA051

CAN ICES-3(8)/NMB -3(8)

This appliance can be used by children aged 8 years and above and persons with reduced physical, sensory, or mental capabilities or lack of experience and knowledge if they have been given supervision or instruction concerning use of the appliance in a safe way and understand the hazards involved. Children shall not play with the appliance. Cleaning and user maintenance shall not be made by children without supervision.

This appliance is not intended for use by persons (including children) with reduced physical, sensory, or mental capabilities or lack of experience and knowledge unless they have been given supervision or instruction concerning use of the appliance by a person responsible for their safety. Children should be supervised to ensure that they do not play with the appliance.

Note: This equipment has been tested and found to comply with the limits for a Class B digital device, pursuant to part 15 of the FCC Rules. These limits are designed to provide reasonable protection against harmful interference in a residential installation. This equipment generates, uses, and can radiate radio frequency energy and, if not installed and used in accordance with the instructions, may cause harmful interference to radio communications. However, there is no guarantee that interference will not occur in a particular installation. If this equipment does cause harmful interference to radio or television reception, which can be determined by turning the equipment off and on, the user is encouraged to try to correct the interference by one or more of the following measures:

- Reorient or relocate the receiving antenna.
- Increase the separation between the equipment and receiver.
- Connect the equipment into an outlet on a circuit different from that to which the receiver is connected.
- Consult the dealer or an experienced radio/TV technician for help.

Modification: Any changes or modifications not expressly approved by the grantee of this device could void the user's authority to operate the device.

This device contains license-exempt transmitter(s)/receiver(s) that comply with Innovation, Science and Economic Development Canada's license-exempt RSS(s). Operation is subject to the following two conditions:

1. This device may not cause interference.
2. This device must accept any interference, including interference that may cause undesired operation of the device.

FCC & IC Radiation Exposure Statement:

This equipment complies with FCC and Canada radiation exposure limits set forth for an uncontrolled environment. This equipment should be installed and operated with a minimum distance of 20 cm between the radiator and your body. This transmitter must not be co-located or operated in conjunction with any other antenna or transmitter.

Manufacturer:

Puzhen Life Co., Ltd. Puzhen.com

Unit 1112-1116, 11/F, Delta House, 3 On Yiu Street, Shatin, Hong Kong

Duet Diffuser

PZ-PA051 DC SV 10

Young Living Europe Diffuser Guarantee

Young Living Europe B.V.
Office Unit A8, Peizerweg 97
9727 AJ Groningen
NL

Young Living Italy S.R.L.
Corso Vercelli 40
20145 Milano
Italia

Young Living Europe Ltd
Building 11, Chiswick Park, 566 Chiswick High Road
London W4 5YS
United Kingdom

Subject to the exclusions contained below, warrants its diffuser to be free from defects in materials and workmanship under normal consumer usage for a period of 12 calendar months from the date of delivery.

12 Months Guarantee:

Your appliance has the benefit of our guarantee, which covers repair or replacement of a faulty product for twelve months from the receipt (delivery date) of the product.

This gives you the reassurance that if, within that time, your appliance is proven to be defective because of either workmanship or materials, we will, at our discretion, either repair or replace the appliance at no cost to you.

This guarantee is subject to the following conditions:

- The appliance has been operated correctly and in accordance with our operating and maintenance instructions.
- The appliance has been used for normal domestic purposes only.
- Any repair work must be undertaken by us or our appointed agent.
- The appliance has not been altered, serviced, maintained, dismantled, or otherwise interfered with by any person not authorised by us.
- Has been purchased from

Young Living Europe B.V.
Office Unit A8, Peizerweg 97
9727 AJ Groningen
NL

Young Living Italy S.R.L.
Corso Vercelli 40
20145 Milano
Italia

Young Living Europe Ltd
Building 11, Chiswick Park, 566 Chiswick High Road
London W4 5YS
United Kingdom

The guarantee does not cover:

- Defects or damage resulting from use of the product in other than its normal and customary manner
- Replacement of any removable parts made of glass or plastic.
- Defects or damage from misuse, accident, or neglect
- Defects or damage from use of natural oils other than those supplied or sold by Young Living Essential Oils or an authorised distributor
- Defects or damage from use of materials other than essential oils
- Defects or damage from improper testing, operation, maintenance, installation, adjustment, or any alteration or modification of any kind
- Breakage or damage caused by use of other than the specified voltage
- Products disassembled or repaired by anyone other than a Young Living Essential Oils' authorized agent so as to adversely affect performance or prevent adequate inspection, verification, and testing to verify any warranty claim (If there are any signs that the diffuser has been opened, the warranty will be void.)
- Products with labels removed or illegible serial numbers
- Marring such as scratches on any plastic surfaces and externally exposed parts resulting from normal use

- Damage resulting from normal wear and tear
- Damage resulting from the use of metal tools to clean the unit

THIS GUARANTEE WILL NOT APPLY IF THE APPLIANCE HAS BEEN USED IN COMMERCIAL OR NON-DOMESTIC PREMISES.

The guarantees set out here are without prejudice to your statutory rights.

If you purchased the product through any of our Young Living distributors, please contact the distributor for any claims or returns.

Resumen

El difusor Duet de Young Living es un atomizador y difusor de aroma, todo en uno. Este versátil difusor es una forma bonita y funcional de aprovechar al máximo los aceites esenciales de primera calidad de Young Living; dispersa los aromas y los potentes componentes de los aceites esenciales por todo el espacio. Con configuraciones de tiempos de difusión intermitentes y una función de apagado automático, el difusor Duet hace que sea fácil crear un ambiente tipo spa en cualquier lugar.

Contenido

Difusor Duet, adaptador de corriente AC, 2 frascos de aceites esenciales vacíos, 3 tubos para aceite de 5 ml, 3 tubos para aceite de 15 ml, abridor

Diagrama

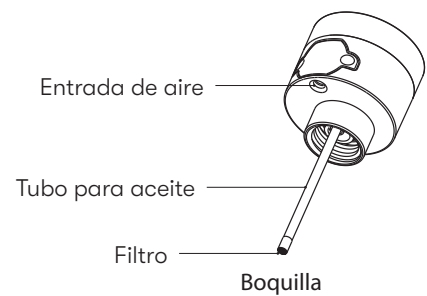
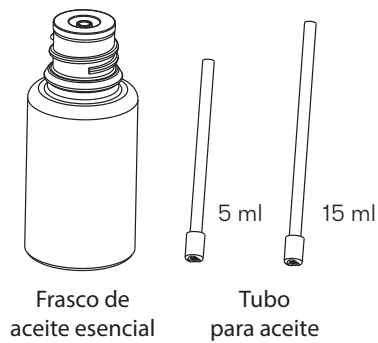
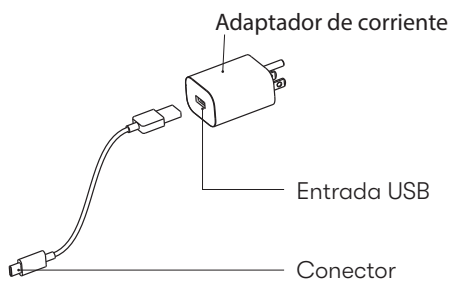
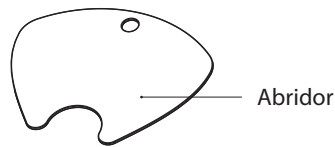
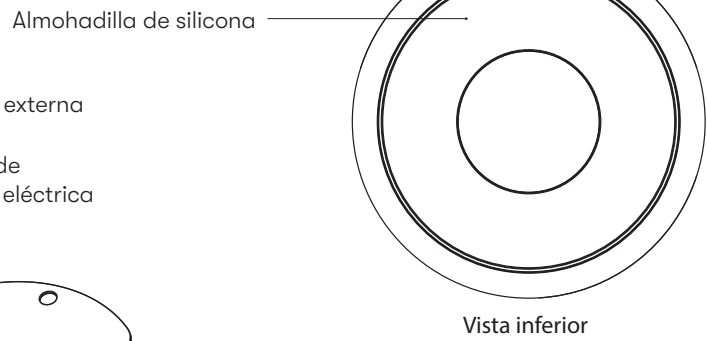
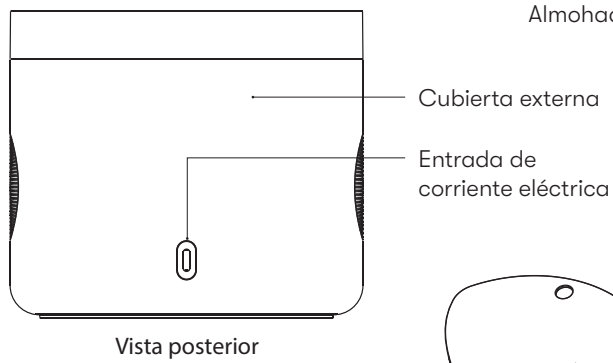
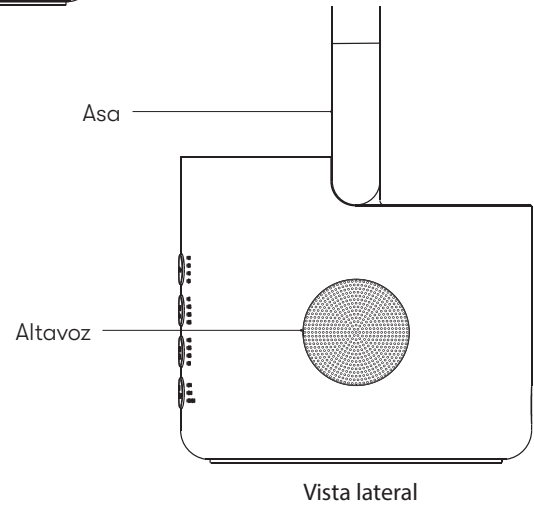
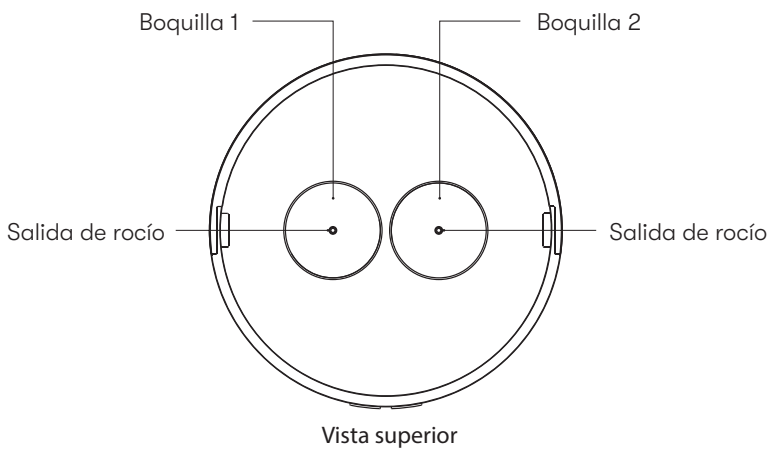
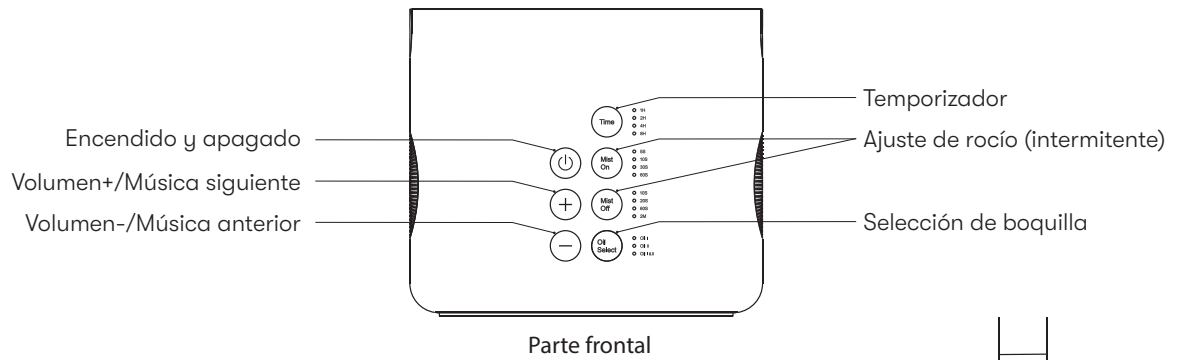

Instrucciones de funcionamiento

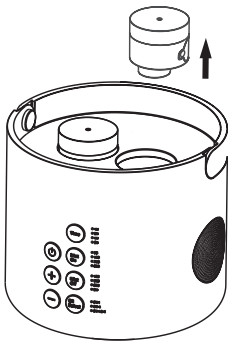

1. Presione la boquilla hacia abajo hasta que salte hacia arriba. Tire suavemente para quitar la bomba.

Nota: Las boquillas no incluyen el frasco.



2. Quite la tapa, luego utilice el abridor incluido para retirar el dosificador de plástico en el frasco.

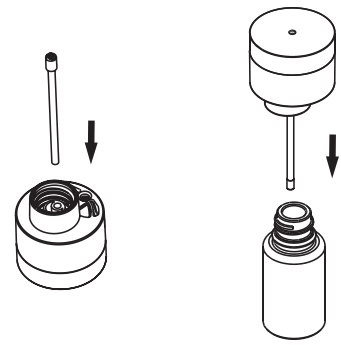

3. Inserte el tubo de la longitud adecuada en la parte inferior de la boquilla y enrósquelo en el frasco de aceite que prefiera.

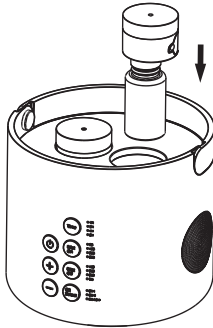

4. Inserte la boquilla en el difusor, asegurándose de alinear las marcas de la boquilla con las marcas del difusor y presione hacia abajo.

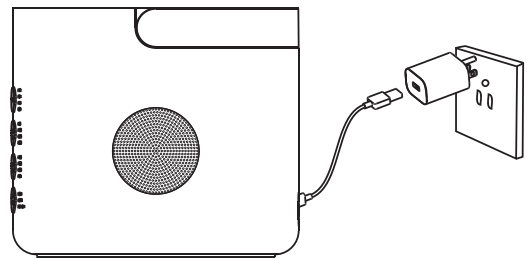

5. Conecte el adaptador de corriente.

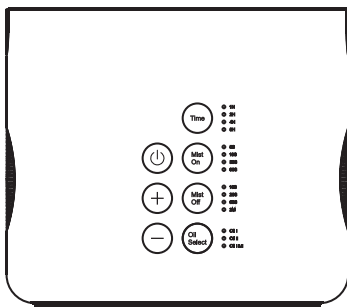



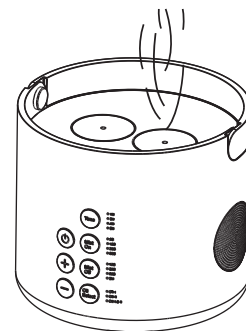



6. Presione el botón de encendido/apagado para encender el difusor.

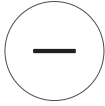

Nota: Los aceites esenciales de mayor viscosidad se difunden de manera diferente.

Puede que no vea el rocío, dependiendo del aceite que esté usando.

Funciones

Botón	Función
	<p>Presione 1 vez para encender el difusor. La configuración predeterminada es 1 hora de funcionamiento con 5 segundos de rocío encendido y 10 segundos de rocío apagado.</p> <p>Presione 2 veces para apagar el difusor.</p> <p>Presione 3 segundos para desactivar la conexión Bluetooth mientras el difusor esté funcionando.</p>
	<p>Toque para subir el volumen cuando la música esté encendida. Presione 2 veces para saltar a la siguiente pista.</p>
	<p>Toque para bajar el volumen cuando la música esté encendida. Presione 2 veces para saltar a la pista anterior.</p>
	<p>Cuando el difusor está activo:</p> <ul style="list-style-type: none"> · Utilice el botón Time para cambiar el tiempo de funcionamiento del difusor. Seleccione entre 1, 2, 4 y 8 horas. · El difusor se apagará automáticamente cuando termine el tiempo de funcionamiento o el frasco de aceite esencial esté vacío.
	<p>Mientras el difusor está funcionando, use el botón de ajuste de rocío (ON) para seleccionar la cantidad de tiempo durante la que desee que se difunda el rocío.</p>
	<p>Mientras el difusor está funcionando, use el botón de Ajuste de rocío (OFF) para determinar la cantidad de tiempo entre la difusión.</p>
	<p>Mientras el difusor está funcionando, use el botón de selección de boquilla para elegir qué aceite se difunde.</p>
<p>Función Bluetooth: Mientras el difusor está funcionando, encienda la función Bluetooth de su dispositivo móvil. Busque y seleccione “Duet Diffuser” de la lista de dispositivos disponibles para conectar y reproducir audio desde tu difusor.</p>	

Seguridad y cuidado

Por favor lea y siga cuidadosamente estas instrucciones de seguridad para garantizar el funcionamiento seguro del difusor.

1. No incline ni ponga el difusor de lado cuando el aceite esté conectado a la boquilla. Una fuga de aceite en el difusor o la boquilla puede dañar el difusor.
2. Desconecte el difusor inmediatamente y suspenda su uso en caso de olor a humo o quemado.
3. Nunca cubra el adaptador con tela, papel, etc. Dichas acciones pueden resultar en daños en el difusor o un incendio.
4. Nunca toque el adaptador con las manos húmedas; podría sufrir una descarga eléctrica o una herida.
5. No desarme o intente reparar el difusor; esto anulará la garantía.
6. Nunca sumerja el difusor en agua.
7. Desenchufe el adaptador cuando no esté usando el difusor.
8. Mantenga el difusor fuera del alcance de los niños.
9. No retire las boquillas durante el funcionamiento.
10. No ponga los dedos sobre las salidas de rocío mientras el difusor esté en funcionamiento.
11. Utilice únicamente el cable de alimentación incluido en la caja de Young Living.
12. No utilice objetos metálicos para limpiar la boquilla; utilice solo un bastoncillo de algodón o un paño humedecido en alcohol.
13. Nunca utilice el difusor para fines distintos a los enumerados en este manual.
14. Si no va a utilizar el difusor durante un período prolongado o debe cambiarlo de lugar, desenchufe el adaptador de corriente, retire el frasco de aceite esencial y limpie la boquilla antes de guardarla.
15. Limpie las boquillas antes de cambiar de aceites esenciales.
16. Utilice solo aceites esenciales de primera calidad. Los aceites, fragancias o productos químicos artificiales, sintéticos o impuros pueden dañar el difusor.
17. Cuando desenchufe el adaptador de corriente, tire del adaptador y no del cable.
18. Evite colocar el producto bajo luz solar directa, cerca de un refrigerador o ventilador o en un ambiente caliente.
19. Coloque el difusor sobre una superficie dura y sólida.
20. Algunos aceites esenciales pueden dañar las superficies. Pruébalo en un lugar discreto antes de usarlo.

Limpieza y Mantenimiento

Diariamente

Active la función de limpieza automática presionando el botón de ajuste de rocío (MIST ON) durante 3 segundos. El difusor limpiará automáticamente ambas boquillas para evitar bloqueos de aceite esencial. La función de limpieza automática se ejecuta durante 20 segundos y luego reanuda el funcionamiento normal. Se recomienda encarecidamente limpiar las boquillas de manera automática 2 o 3 veces por semana.

Mensual

Se recomienda una limpieza a fondo tanto del difusor como de las boquillas al menos una vez al mes o si se produce una difusión anormal. Consulte las instrucciones de limpieza a continuación:

1. Retire ambas boquillas presionándolas hacia abajo y luego retirándolas del difusor.
2. Desenrosque las boquillas de los frascos de aceite esencial. Asegúrese de tapar los aceites mientras limpia para evitar derrames.
3. Llene los frascos vacíos incluidos con alcohol isopropílico. Enrosque los frascos en las boquillas y colóquelas nuevamente en la unidad.
4. Encienda el difusor y déjelo funcionar durante una hora usando cualquier configuración.
5. Después de la hora de limpieza, retire las boquillas, desenrosque los frascos de limpieza y deseche el alcohol sobrante.
6. Separe los tubos de aceite de las boquillas tirando de ellos con cuidado. Enjuague ligeramente la base de la boquilla y el tubo de aceite con agua limpia. Use un paño seco para secar el exceso de agua.
7. Reinserte los tubos de aceite en su orificio original en la boquilla. Si hay residuos en un tubo de aceite, cámbielo por un tubo de aceite nuevo.
8. Reconecte los frascos de aceite esencial a las boquillas y colóquelas en el difusor.

Solución de problemas

Problema	Causas Posibles	Solución
El difusor no enciende.	<p>El cable de alimentación no está bien conectado.</p> <p>No hay energía en el enchufe.</p>	<ol style="list-style-type: none"> 1. Verifique las conexiones en ambos extremos del cable de alimentación para garantizar una conexión adecuada al difusor y al enchufe. 2. Pruebe con otro enchufe.
La luz LED y la boquilla funcionan, pero no se difunde aceite o el difusor funciona de manera anormal.	<p>La boquilla no está insertada correctamente y de forma segura.</p> <p>El frasco de aceite está vacío o tiene un nivel de aceite más bajo que el extremo del tubo de aceite.</p> <p>El tubo de aceite no está bien sujeto a la boquilla.</p> <p>Hay un bloqueo en la boquilla.</p>	<ol style="list-style-type: none"> 1. Retire la boquilla del difusor, vuelva a alinear las marcas y presione hacia abajo para asegurar la boquilla. 2. Agregue más aceite esencial o cambie el frasco. 3. Retire y reinserte el tubo de aceite en la boquilla. 4. Limpie la boquilla de acuerdo con las instrucciones de limpieza y mantenimiento.
La luz LED se enciende, pero la boquilla no funciona.	La unidad está atascada en el ajuste de rocío (MIST OFF).	Espere a que termine el ajuste de rocío (MIST OFF) o presione el botón de ajuste de rocío (MIST ON) para reiniciar la boquilla.
Hay una fuga de aceite en la boquilla.	<p>La boquilla o el difusor se inclinaron antes de su uso.</p> <p>La boquilla de aceite está dañada.</p>	<ol style="list-style-type: none"> 1. Limpie la boquilla de acuerdo con las instrucciones de limpieza y mantenimiento. 2. Vuelva a insertar la boquilla en el difusor. Si la boquilla se ha dañado, solicite boquillas de repuesto adicionales.
La señal de Bluetooth es débil.	<p>El difusor está sobre una superficie metálica.</p> <p>El dispositivo está demasiado lejos del difusor.</p>	<ol style="list-style-type: none"> 1. Coloque el difusor en una superficie diferente, no metálica. 2. Acerque el dispositivo al difusor.

Especificaciones

Nombre del producto: Difusor Duet

N.º de artículo, Difusor: PZ-PA051

Dimensiones: CL > 145 mm x 126,5 mm

Material: Metal, ABS, PP

Peso: 1,36 kg

Fuente de Electricidad: DC5V 2A

Potencia: 10W

Aceite esencial: 5 ml/10 ml/15 ml de aceite esencial premium de Young Living

Área de alcance: 55 m²

Tiempo de ejecución de difusión: 1H/2H/4H/8H intermitente

Ambiente: Interior

Garantía del Difusor de Young Living

Young Living Essential Oils (YLEO), 1538 W. Sandalwood Drive, Lehi UT 84043, sujeto a las exclusiones que se detallan a continuación, garantiza que su difusor no tendrá defectos en los materiales ni de manufactura, bajo el uso normal del consumidor durante un período de 90 días naturales a partir de la fecha de compra original.

Esta garantía no cubre:

1. Los defectos o daños como resultado del uso del producto en condiciones diferentes a su uso normal o rutinario;
2. Los defectos o daños que surjan por el mal uso, accidentes o negligencia;
3. Los defectos o daños que surjan por el uso de aceites naturales diferentes a los vendidos o abastecidos por Young Living Essential Oils o un distribuidor autorizado;
4. Los defectos o daños que surjan por el uso de materiales diferentes a los aceites esenciales;
5. Los defectos o daños que surjan por pruebas, operación, mantenimiento, instalación, ajuste o cualquier alteración inadecuadas o su modificación de cualquier tipo;
6. La rotura o el daño causado por el uso inadecuado del voltaje especificado;
7. Los productos desarmados o reparados por personas ajenas a los agentes autorizados por Young Living Essential Oils de modo que afecten negativamente el funcionamiento o que eviten la inspección, verificación y pruebas adecuadas para verificar cualquier reclamación de la garantía. (Si existe cualquier signo de que el difusor ha sido abierto, la garantía se anulará.)
8. Los productos con etiquetas retiradas o con números de serie ilegibles;
9. Los daños como rasguños en cualquier superficie plástica y partes externas expuestas como resultado del uso normal;

10. El daño resultante del desgaste por uso normal;
11. Daños resultantes del uso de herramientas metálicas para limpiar el difusor.

Esta garantía limitada es el recurso exclusivo del comprador, aplica para difusores nuevos comprados a Young Living Essential Oils y es intransferible. Por favor conserve su recibo de compra original. En caso de solicitar la garantía o la devolución para una reparación, se debe acompañar el difusor con una copia del recibo de compra al momento de enviarlo a YLEO.

Para solicitar una reclamación de garantía o comprar partes de repuesto, por favor contacte con el departamento del servicio de atención de Young Living llamando al 1.800.371.3515 (00:60 – 20:00, MT, L–V y 07:00 –17:00, MT, sábados). Si el servicio de atención determina que el difusor se debe enviar a YLEO, el comprador necesitará reenviar el producto en su caja original (si está disponible) con el adaptador de corriente, una copia del recibo de compra y el número de Autorización de Devolución de la Mercancía (RMA, por sus siglas en inglés) (mostrado claramente en el recibo), el cual será proporcionado por el servicio de atención.

Envíos a EE. UU.:

Young Living Essential Oils Returns/RMA#

142 East 3450 North

Spanish Fork, UT 84660

Para las direcciones e información de contacto de otros mercados, visite YoungLiving.com.

Atención

Por favor asegúrese de completar el formulario de devolución de YLEO y reenviar todos los artículos listados para el procesamiento oportuno de su devolución. Si YLEO ha determinado, según una evaluación e inspección del difusor, que el defecto o el mal funcionamiento está cubierto por esta garantía, YLEO te enviará un difusor de reemplazo sin costo adicional.

FCC ID: 2AOU4-PZPA051

IC ID: 24212- PZPA051

CAN ICES-3(8)/NMB -3(8)

Este aparato puede ser utilizado por niños de 8 años de edad y mayores, y personas con capacidades físicas, sensoriales o de razonamiento reducidas o con falta de experiencia y conocimiento solo si han recibido supervisión o instrucción por parte de una persona responsable sobre el uso del difusor de manera segura y si se entienden los peligros que conlleva. Los niños no deben jugar con el aparato. La limpieza y el mantenimiento de usuario no deben ser realizados por niños sin supervisión.

Este aparato no debe ser utilizado por personas (incluyendo niños) con capacidades físicas, sensoriales o de razonamiento reducidas o con falta de experiencia y conocimiento a menos que hayan recibido supervisión o instrucción por parte de una persona responsable sobre el uso

del difusor de manera segura y si se entienden los peligros que conlleva. Los niños deberán ser supervisados para garantizar que no jueguen con el aparato.

Nota: Este equipo ha sido probado y cumple con los límites para un dispositivo digital de Clase B, de conformidad con el artículo 15 de las Reglas de la FCC. Estos límites están diseñados para brindar una protección razonable contra interferencias dañinas en una instalación residencial. Este equipo genera, usa y puede emitir energía de radiofrecuencia y si no se instala y se usa de acuerdo con las instrucciones, puede provocar interferencias dañinas en las radiocomunicaciones. Sin embargo, no existe garantía de que la interferencia suceda en una instalación en particular. Si este equipo causa interferencias dañinas en la recepción de radio o televisión, que se puede determinar apagando y encendiendo el equipo, se recomienda al usuario que intente corregir la interferencia mediante una o más de las siguientes medidas:

- Reoriente o reubique la antena de recepción.
- Incremente la separación entre el equipo y el receptor.
- Conecte el equipo en una toma de corriente en un circuito diferente de donde está conectado el receptor.
- Consulte al distribuidor o a un técnico experimentado en radio/TV para obtener ayuda.

Modificación: cualquier cambio o modificación no aprobado expresamente por el concesionario de este dispositivo podría anular la autoridad del usuario para operar el dispositivo.

Este dispositivo contiene transmisores/receptores exentos de licencia que cumplen con los RSS exentos de licencia de Innovación, Ciencia y Desarrollo Económico de Canadá. El funcionamiento está sujeto a las siguientes dos condiciones:

1. Este dispositivo no debe causar interferencias.
2. Este dispositivo debe aceptar cualquier interferencia, incluida la interferencia que pueda provocar un funcionamiento no deseado del dispositivo.

Declaración de exposición a la radiación de FCC e IC: Este equipo cumple con los límites de exposición a la radiación establecidos por la FCC y Canadá para un entorno no controlado. Este equipo debe instalarse y operarse con una distancia mínima de 20 cm entre el radiador y su cuerpo. Este transmisor no debe ubicarse ni operarse junto con ninguna otra antena o transmisor.

Fabricante:

Puzhen Life Co., Ltd. Puzhen.com

Unit 1112-1116, 11/F, Delta House, 3 On Yiu Street, Shatin, Hong Kong

Difusor Duet

PZ-PA051 DC SV 10W

Vue d'ensemble

Le diffuseur Duet de Young Living est un atomiseur et un diffuseur d'arômes tout en un. Une façon belle et fonctionnelle de tirer le meilleur parti des huiles essentielles de qualité supérieure Young Living, ce diffuseur polyvalent disperse les arômes et les puissants constituants des huiles essentielles dans tout votre espace. Doté d'une durée de fonctionnement intermittente et d'une fonction d'arrêt automatique, le diffuseur Duet permet de créer sans effort un environnement de type spa dans tout espace.

Contenu

Diffuseur Duet, adaptateur d'alimentation CA, 2 flacons vides à huiles essentielles, 3 pipettes à huile de 5 ml, 3 pipettes à huile de 15 ml, ouvre-bouteille

Diagramme

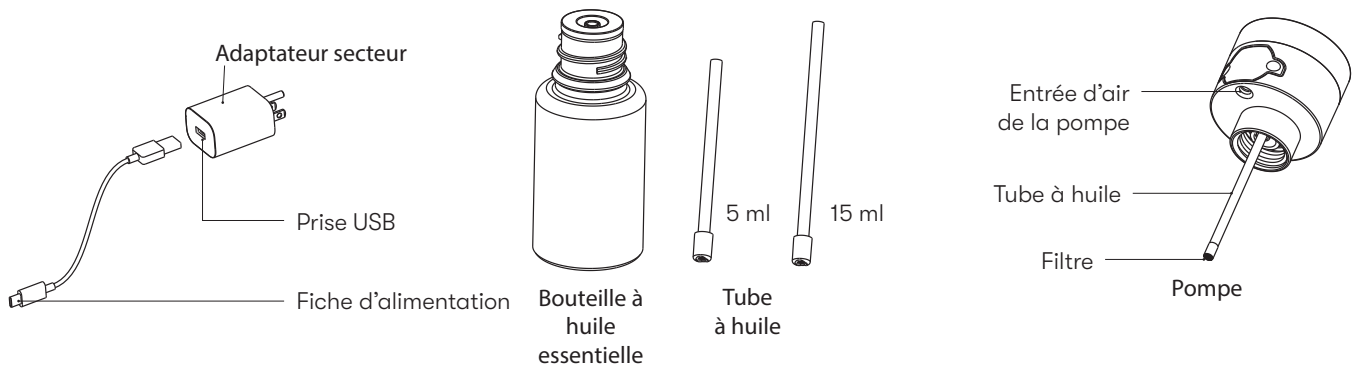
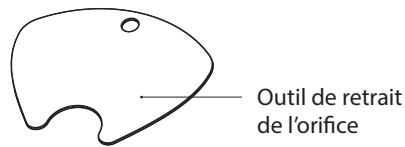
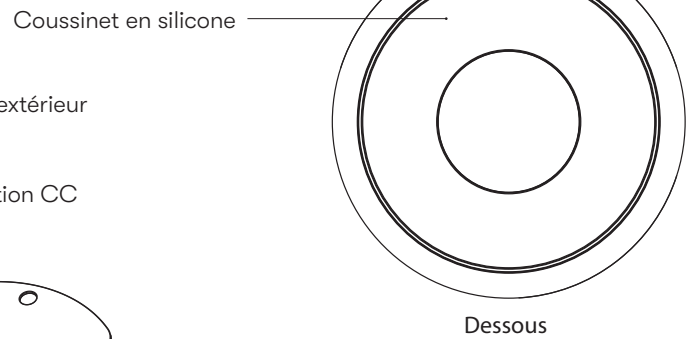
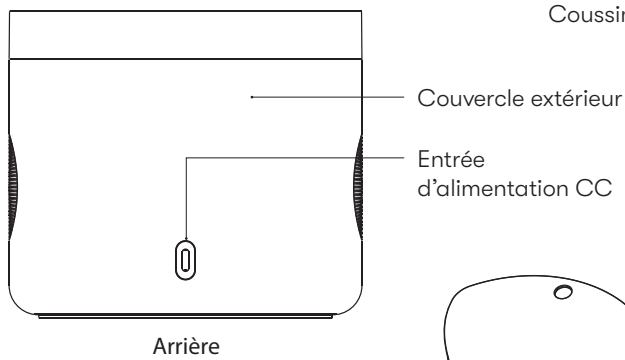
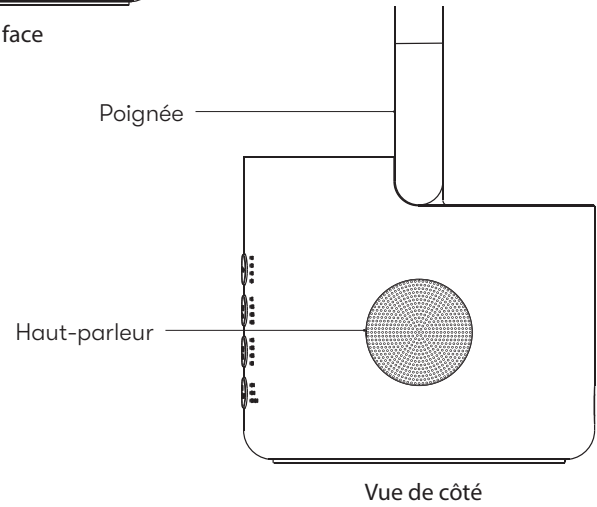
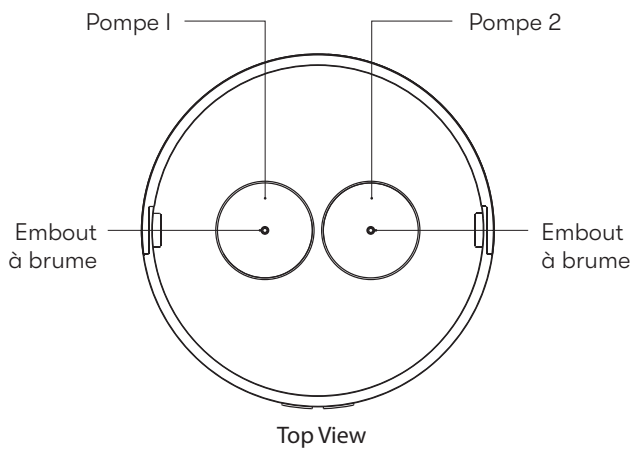
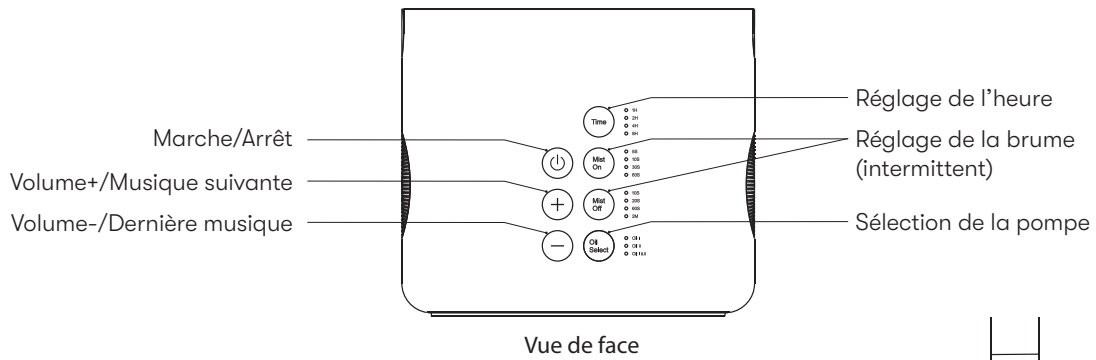

Instructions d'utilisation

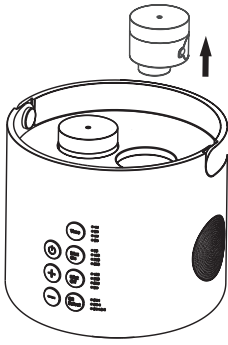

1. Appuyez sur la pompe jusqu'à ce qu'elle se soulève. Tirez doucement pour retirer la pompe.

Remarque : Les pompes sont livrées sans bouteille attachée.



2. Retirez le bouchon extérieur, puis utilisez l'outil de retrait de l'orifice fourni pour retirer le réducteur d'orifice en plastique sur la bouteille.

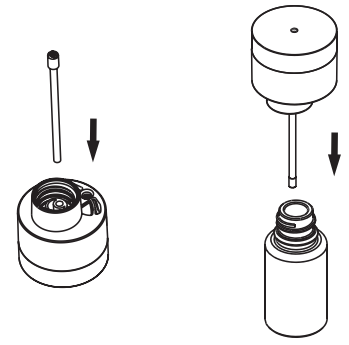

3. Insérez le tube de longueur appropriée dans le fond de la pompe et vissez-le sur la bouteille d'huile souhaitée.

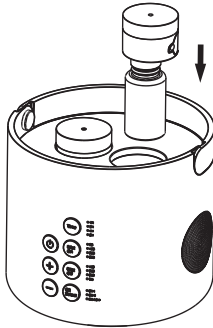

4. Insérez la pompe dans le diffuseur, en veillant à aligner les repères de la pompe avec ceux de l'appareil, et appuyez vers le bas.

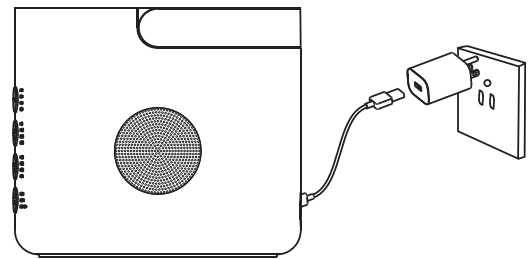

5. Branchez l'alimentation.

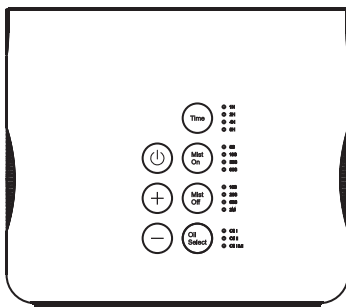







6. Tournez le bouton Marche/Arrêt pour mettre le diffuseur en marche.

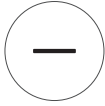

Remarque : Les huiles essentielles ayant une viscosité plus élevée se diffuseront différemment.

Vous pouvez voir ou non la brume, selon l'huile diffuse.

Fonctionnalité

Bouton	Fonction
	Appuyez 1 fois pour mettre le diffuseur en marche. Le réglage par défaut est de 1 heure de fonctionnement avec une brume de 5 secondes et une brume de 10 secondes. Appuyez 2 fois pour éteindre le diffuseur. Appuyez 3 secondes pour déconnecter la connexion Bluetooth pendant que le diffuseur fonctionne.
	Touchez pour augmenter le volume lorsque la musique est en cours. Appuyez 2 fois pour passer à la piste suivante.
	Touchez pour diminuer le volume lorsque la musique est en cours. Appuyez 2 fois pour passer à la piste précédente.
	Pendant que le diffuseur est en marche : · Utilisez le bouton Temps pour modifier la durée de fonctionnement du diffuseur. Choisissez entre 1, 2, 4 et 8 heures. · Le diffuseur s'arrête automatiquement lorsque le temps de fonctionnement est écoulé ou que la bouteille d'huile essentielle est vide.
	Pendant que le diffuseur est en marche, utilisez la touche Brume en marche pour sélectionner la durée pendant laquelle vous souhaitez que la brume se diffuse.
	Lorsque le diffuseur est en marche, utilisez le bouton Brume en arrêt pour déterminer le temps entre les diffusions.
	Pendant que le diffuseur est en marche, utilisez le bouton Sélection de l'huile pour choisir l'huile que la pompe diffuse.
<p>Fonction Bluetooth : Lorsque le diffuseur est en marche, activez la fonction Bluetooth de votre appareil mobile. Trouvez et sélectionnez « Diffuseur Duet » dans la liste des appareils disponibles pour vous connecter et écouter le son de votre diffuseur.</p>	

Directives de sécurité et d'entretien

Veillez lire attentivement et suivre ces consignes de sécurité afin de vous assurer d'utiliser le diffuseur de façon sécuritaire.

1. Ne pas incliner ou poser le diffuseur sur le côté lorsque l'huile est fixée à la pompe. Une fuite d'huile dans le diffuseur ou la pompe peut endommager le diffuseur.
2. Débrancher immédiatement le diffuseur et cesser de l'utiliser en cas de fumée ou d'odeur de brûlé.
3. Ne jamais envelopper l'adaptateur avec du tissu, du papier, etc. De telles actions peuvent entraîner des dommages au diffuseur ou un incendie.
4. Ne jamais toucher l'adaptateur avec des mains mouillées ; un choc électrique ou des blessures pourraient se produire.
5. Ne pas démonter ou tenter de réparer le diffuseur ; cela annulerait la garantie.
6. Ne jamais immerger le diffuseur dans l'eau.
7. Débrancher l'adaptateur lorsqu'il n'est pas utilisé.
8. Garder le diffuseur hors de la portée des enfants.
9. Ne pas retirer les pompes pendant le fonctionnement.
10. Ne pas placer les doigts sur l'embout à brume pendant le fonctionnement.
11. Utiliser uniquement le câble d'alimentation fourni dans l'emballage par Young Living.
12. Ne pas utiliser d'objets métalliques pour nettoyer la pompe ; utiliser uniquement un coton-tige ou un chiffon trempé dans de l'alcool à friction.
13. Ne jamais utiliser le diffuseur à d'autres fins que celles indiquées dans ce manuel.
14. Si le diffuseur n'est pas utilisé pendant une période prolongée ou doit être déplacé, débrancher l'adaptateur d'alimentation, retirer la bouteille à huile essentielle et essuyer la pompe avant de le ranger.
15. Nettoyer les pompes avant de passer à des huiles essentielles différentes.
16. N'utiliser que des huiles essentielles de qualité supérieure. Les huiles, parfums ou produits chimiques artificiels, synthétiques ou impurs peuvent endommager le diffuseur.
17. Lors du débranchement de l'adaptateur secteur, retirer l'adaptateur au lieu de tirer sur le fil.
18. Éviter de placer le diffuseur sous la lumière directe du soleil, près d'un réfrigérateur ou d'un ventilateur, ou dans des espaces exposés à la chaleur.
19. Placer le diffuseur sur une surface dure et solide.
20. Certaines huiles essentielles peuvent endommager les surfaces. Faire un essai sur un endroit discret avant de l'utiliser.

Nettoyage et entretien

Quotidien

Activez la fonction de nettoyage automatique en appuyant sur le bouton Brume en marche pendant 3 secondes. Le diffuseur nettoiera automatiquement les deux pompes pour éviter le blocage des huiles essentielles. La fonction de nettoyage automatique fonctionne pendant 20 secondes, puis reprend son fonctionnement normal. Il est fortement recommandé de nettoyer automatiquement les pompes 2 à 3 fois par semaine.

Mensuel

Un nettoyage complet du diffuseur et des pompes est recommandé au moins une fois par mois ou en cas de diffusion anormale. Voir les instructions de nettoyage ci-dessous :

1. Retirer les deux pompes en appuyant sur les pompes et en les retirant du diffuseur.
2. Dévisser les pompes des bouteilles à huiles essentielles. S'assurer de reboucher les huiles pendant le nettoyage pour éviter tout débordement.
3. Remplir d'alcool à friction les bouteilles de nettoyage vides fournies. Visser les bouteilles sur les pompes et fixer les pompes dans l'appareil.
4. Allumer le diffuseur et le faire fonctionner pendant une heure en utilisant n'importe quel réglage.
5. Après une heure de nettoyage, retirer les pompes, dévisser les bouteilles de nettoyage et jeter l'alcool non utilisé.
6. Détacher les tubes à huile des pompes en les tirant doucement. Rincer légèrement la base de la pompe et le tube à huile avec de l'eau propre. Utiliser un chiffon sec pour essuyer tout excès d'eau.
7. Réinsérer les tubes à huile dans leur trou d'origine dans la pompe. Si des résidus sont présents sur un tube à huile, le remplacer par un tube à huile neuf.
8. Réattacher les bouteilles à huile essentielle aux pompes et fixer les pompes dans le diffuseur.

Dépannage

Problème	Causes possibles	Solution
Le diffuseur ne s'allume pas.	<p>Le cordon d'alimentation n'est pas correctement branché.</p> <p>Il n'y a pas de courant dans la prise de courant.</p>	<ol style="list-style-type: none">1. Vérifiez le branchement aux deux extrémités du cordon d'alimentation pour vous assurer que le diffuseur et la prise de courant sont correctement branchés.2. Essayez une autre prise de courant.
La lumière DEL et la pompe fonctionnent, mais aucune huile n'est diffusée ou le diffuseur diffuse de façon anormale.	<p>La pompe n'est pas correctement et solidement insérée.</p> <p>La bouteille à huile est vide ou plus basse que l'extrémité du tube à huile.</p> <p>Le tube à huile n'est pas solidement fixé à la pompe.</p> <p>Il y a un blocage dans la pompe.</p>	<ol style="list-style-type: none">1. Retirez la pompe du diffuseur, réalignez les repères et appuyez pour fixer la pompe.2. Ajoutez plus d'huile essentielle ou changez la bouteille.3. Retirez et réinsérez le tube à huile dans la pompe.4. Nettoyez la pompe conformément aux instructions de nettoyage et d'entretien.
La lumière DEL s'allume, mais la pompe ne fonctionne pas.	<p>L'appareil est bloqué en mode Brume en arrêt.</p>	<p>Attendez que le mode Brume en arrêt se termine ou appuyez sur le bouton Brume en marche pour remettre la pompe en marche.</p>
De l'huile fuit de la pompe.	<p>La pompe ou le diffuseur ont été inclinés avant l'utilisation.</p> <p>La pompe à huile est endommagée.</p>	<ol style="list-style-type: none">1. Nettoyez la pompe conformément aux instructions de nettoyage et d'entretien.2. Réinsérez la pompe dans le diffuseur. Si la pompe a été endommagée, commandez des pompes de rechange supplémentaires.
Le signal Bluetooth est faible.	<p>Le diffuseur est sur une surface métallique.</p> <p>L'appareil est trop éloigné du diffuseur.</p>	<ol style="list-style-type: none">1. Placez le diffuseur sur une surface différente, non métallique.2. Rapprochez l'appareil du diffuseur.

Caractéristiques techniques

Nom du produit : Diffuseur Duet

Numéro d'article du diffuseur : PZ-PA051

Dimensions : Cl > 145 mm x 126,5 mm

Matériaux : Métal, ABS, PP

Poids : 1,36 kg

Source d'alimentation : 5 V CC 2 A.

Puissance : 10 W

Huile essentielle : Huile essentielle de qualité supérieure Young Living de 5 ml / 10 ml / 15 ml

Superficie de couverture : 600 pieds carrés

Durée de diffusion : 1H / 2H / 4H / SH intermittent

Environnement : Intérieur

Garantie du diffuseur de Young Living :

Young Living Essential Oils (YLEO), située au 1538 W. Sandalwood Drive, à Lehi, dans l'Utah, 84043, en tenant compte des exclusions décrites ci-après, garantit que son diffuseur restera libre de tout défaut de fabrication et de main-d'œuvre dans des conditions normales d'utilisation pour une période de 12 mois civils à compter de la date d'achat d'origine.

La garantie ne couvre pas :

1. Les défauts ou les dommages causés par un usage autre que celui auquel le produit est destiné.
2. Les défauts ou les dommages causés par un usage à mauvais escient, un accident ou une négligence.
3. Les défauts ou les dommages causés par l'utilisation d'huiles essentielles autres que celles fournies ou vendues par Young Living Essential Oils ou un distributeur autorisé.
4. Les défauts ou les dommages causés par l'utilisation de substances autres que les huiles essentielles.
5. Les défauts ou les dommages causés par des essais, une utilisation, un entretien, une installation ou un ajustement inapproprié, ou encore des altérations ou modifications de toute sorte.
6. Les bris ou les dommages causés par l'utilisation de l'appareil à une tension autre que celle indiquée.
7. Les produits démontés ou réparés par une personne autre qu'un agent autorisé de Young Living Essential Oils, ayant comme résultat d'altérer le rendement ou d'empêcher une inspection, une vérification ou l'essai adéquat du produit dans le cadre d'une réclamation sous garantie. (Si des signes quelconques indiquent que le diffuseur a été ouvert, la garantie sera annulée.)
8. Les produits dont les étiquettes ont été enlevées ou le numéro de série est indéchiffrable.

9. Les marques, comme les égratignures sur les surfaces en plastique et les pièces extérieures exposées, causées par une utilisation normale.
10. Les dommages causés par une usure normale.
11. Les dommages causés par l'utilisation d'un outil en métal pour nettoyer l'appareil.

La présente garantie limitée représente l'unique recours de l'acheteur, s'applique aux nouveaux diffuseurs achetés auprès de Young Living Essential Oils et ne peut être transférée. Veuillez conserver votre reçu de caisse d'origine. Dans le cas d'une réclamation sous garantie ou d'un retour pour réparation, une copie du reçu de caisse doit être fournie avec le diffuseur dans le colis expédié à YLEO.

Pour effectuer une réclamation sous garantie ou pour acheter des pièces de remplacement, communiquez avec le Service à la clientèle pour les membres de Young Living, au 1 800 371 3515 (de 6 h 00 à 20 h 00 HNR, du lundi au vendredi et de 7 h 00 à 17 00 h HNR, le samedi). Si le Service à la clientèle pour les membres détermine que le diffuseur doit être retourné à YLEO, l'acheteur doit expédier le produit dans son emballage d'origine (si possible) avec l'adaptateur, une copie du reçu de caisse d'origine sur lequel il a inscrit clairement le numéro d'autorisation de retour (RMA) fourni par le Service à la clientèle pour les membres.

Expédition aux États-Unis :

Young Living Essential Oils Returns/RMA#
142 East 3450 North
Spanish Fork, UT 84660

Pour connaître nos autres coordonnées, consultez le site YoungLiving.com.

Avis :

Assurez-vous de remplir le formulaire de retour de YLEO et de retourner tous les articles indiqués pour que votre demande soit traitée en temps opportun. Si YLEO détermine, après avoir procédé à l'évaluation et à l'inspection du diffuseur, que le défaut ou le mauvais fonctionnement est couvert par la garantie, nous vous ferons parvenir gratuitement un diffuseur de remplacement.

FCC ID: 2AOU4-PZPA051

IC ID: 24212- PZPA051

CAN ICES-3(8)/NMB -3(8)

Cet appareil peut être utilisé par des enfants âgés de 8 ans et plus et par des personnes aux capacités physiques, sensorielles ou mentales réduites ou manquant d'expérience et de connaissances s'ils ont reçu une surveillance ou des instructions concernant l'utilisation de l'appareil en toute sécurité et s'ils comprennent les risques encourus. Les enfants ne doivent pas jouer avec l'appareil. Le nettoyage et l'entretien par l'utilisateur ne doivent pas être effectués par des enfants sans surveillance.

Cet appareil n'est pas destiné à être utilisé par des personnes (y compris des enfants) dont les capacités physiques, sensorielles ou mentales sont réduites ou qui manquent d'expérience et de connaissances, à moins qu'elles n'aient reçu une supervision ou des instructions concernant l'utilisation de l'appareil par une personne responsable de leur sécurité. Les enfants doivent être surveillés afin de s'assurer qu'ils ne jouent pas avec l'appareil.

Remarque : Cet équipement a été testé et déclaré conforme aux limites d'un appareil numérique de classe B, conformément à la partie 15 des règles de la FCC. Ces limites sont conçues pour fournir une protection raisonnable contre les interférences nuisibles dans une installation résidentielle. Cet équipement génère, utilise et peut émettre de l'énergie de fréquence radio et, s'il n'est pas installé et utilisé conformément aux instructions, peut causer des interférences nuisibles aux communications radio. Cependant, il n'y a aucune garantie que des interférences ne se produisent pas dans une installation particulière. Si cet équipement provoque des interférences nuisibles à la réception de la radio ou de la télévision, ce qui peut être déterminé en éteignant et en rallumant l'équipement, l'utilisateur est encouragé à essayer de corriger les interférences par l'une ou plusieurs des mesures suivantes :

- Réorientez ou déplacez l'antenne de réception.
- Augmentez la distance entre l'équipement et le récepteur.
- Branchez l'équipement à une prise sur un circuit différent de celui auquel le récepteur est branché.
- Contactez le revendeur ou un technicien radio / TV expérimenté pour obtenir de l'aide.

Modifications : Les changements ou modifications non expressément approuvés par la garantie de cet appareil peuvent annuler vos droits à utiliser cet appareil.

Cet appareil contient un ou plusieurs émetteurs / récepteurs exempts de licence qui sont conformes aux RSS exempts de licence d'Innovation, de Science et de Développement économique du Canada. Le fonctionnement est soumis aux deux conditions suivantes :

1. Cet appareil ne doit pas causer d'interférences.
2. Cet appareil doit accepter toute interférence, y compris les interférences qui peuvent causer un fonctionnement indésirable de l'appareil.

Déclaration de la FCC et d'IC sur l'exposition aux irradiations : Cet équipement est conforme aux limites d'exposition aux irradiations fixées par la FCC et le Canada pour un environnement non contrôlé. Cet équipement doit être installé et utilisé avec une distance minimale de 20 cm entre le radiateur et votre corps. Cet émetteur ne doit pas être installé ou utilisé en conjonction avec une autre antenne ou un autre émetteur.

Fabricant :

Puzhen Life Co., Ltd. Puzhen.com

Unit 1112-1116, 11/F, Delta House, 3 On Yiu Street, Shatin, Hong Kong

Diffuseur Duet

PZ-PA051 DC SV 10W



1538 W. Sandalwood Drive
Lehi, UT 84043
www.YoungLiving.com