

WANDERBLISS™ PORTABLE DIFFUSER

User Manual

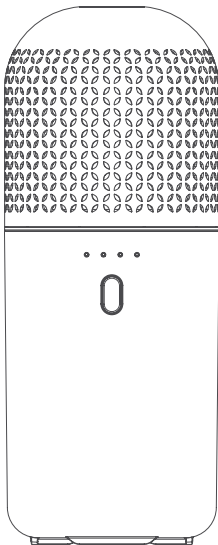

Language

English	3
Queen's English	16
Español	31
Français	46

Overview

The WanderBliss™ Portable Diffuser is your stylish sidekick for any winter wonderland or holiday adventure.

Exclusively designed for Young Living, this little diffuser runs for up to 3 hours unplugged or up to 5.5 hours non-stop and 12 hours intermittently when plugged in. Simply add water and your favorite Young Living® essential oils to fill any space with the delightful scents of the season.

Contents

- WanderBliss Portable Diffuser
- USB charger cable (type C)
- User manual

Diagram

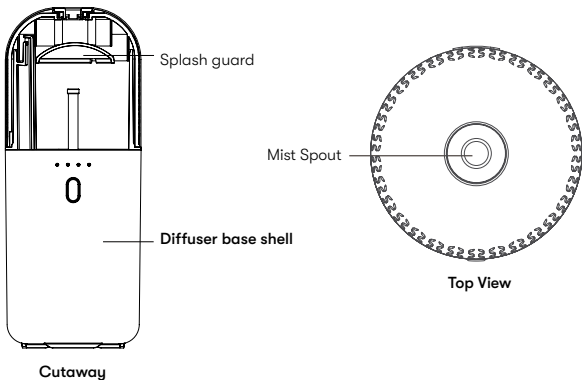
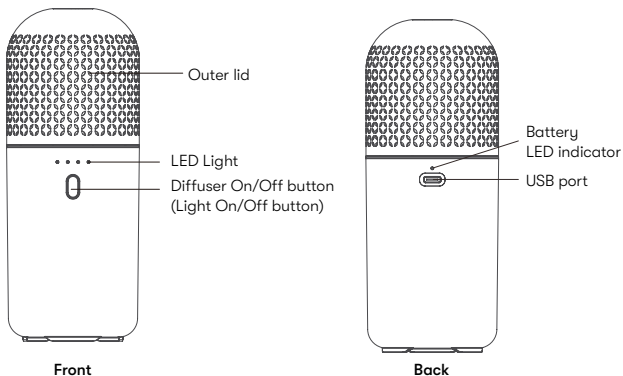

Diagram

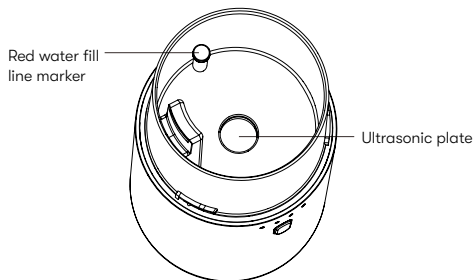

Diffuser Base

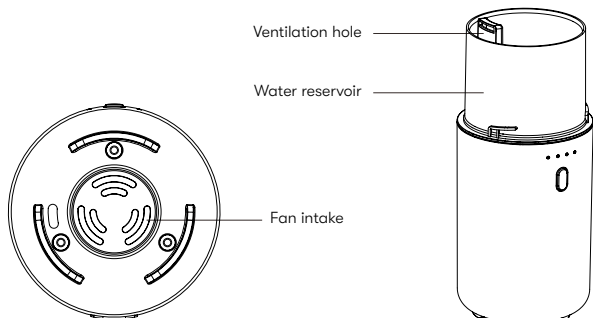

Bottom

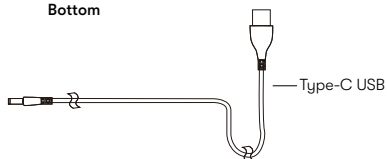

Operating Instructions



1

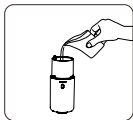

2

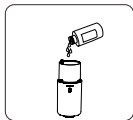

3

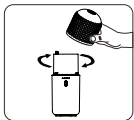

4

1. Twist and then remove outer cover.
2. Add water until level reaches, but does not exceed, the red water fill line marker
3. Add 3-4 drops of essential oil.
4. Replace outer cover and rotate until it locks into place.

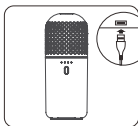

5

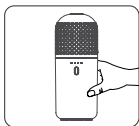

6



7

5. Plug the USB cable into a power outlet
(If you haven't charge the diffuser before)
6. Press the On/Off button to switch on.
7. The unit should produce mist, and the LED light should be on.

Functionality

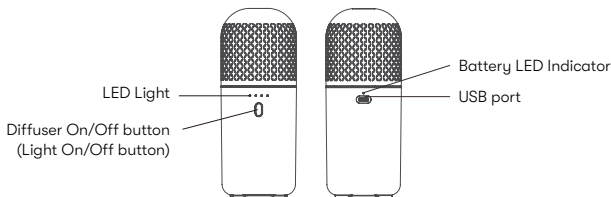

Charging function

- To maintain the battery's health, please charge the device before first use.
- The charging time is about 4.5 hours from 1 to 100 percent charge.
- The battery can power the diffuser for up to 3 hours continuously.
- When plugged into USB power, the diffuser can operate continuously until the reservoir is empty.

On/Off button settings

- Press once to turn on the diffuser. The default white light will be on, and the diffuser will run until the reservoir is empty.
- Press twice to set the diffuser to run for 30 minutes and then shut off automatically.
- Press three times to set the diffuser to run for 5-minutes on/5-minutes off intervals until the reservoir is empty.
- Press four times to set the diffuser to run for 30-seconds on/30-seconds off intervals until the reservoir is empty.
- Press five times to turn off the diffuser.

LED light settings

- When the default light is on, hold the button for two seconds to turn off the LED light.
- Hold the button for another two seconds to turn on the LED light.
- The LED red light will flash three times if the water level is low.

Battery LED indicator

- Charging (candlelight)
- Full battery (white light)
- Low battery (flashing candlelight three times)

Note

- A slight difference in mist amount produced by different units is expected.
- Factors affecting the mist amount include water, humidity, temperature, and airflow.
- The diffuser will shut off automatically when the water reservoir is empty or when it is tipped over.

Safety and Care Instructions

Please read and follow these safety guidelines closely to ensure safe operation of the diffuser.

- Unplug the diffuser immediately and discontinue use in the event of smoke or a burning smell.
- Use room-temperature tap, spring, or distilled water.
- Never wrap the adapter with cloth, paper, etc. Such actions may result in damage to the diffuser or fire.
- Never touch the adapter with wet hands; electric shock or injury may occur.
- Do not disassemble or attempt to repair the diffuser; this will void the warranty.
- Do not remove or place objects in the water reservoir during operation.
- Do not place your fingers in the water during operation; this may result in injury.
- Do not place acidic or alkaline chemicals in the reservoir.
- Use only the included USB power cable provided in the packaging or by Young Living.
- Any damage caused by the user does not qualify for replacement by Young Living.
- Do not use metal objects to clean the ultrasonic plate; use only a cotton swab or cloth dipped in rubbing alcohol, vinegar, or Thieves® Household Cleaner.
- Never use the diffuser for purposes other than those listed in this manual.
- If the diffuser will not be used for an extended period or needs to be relocated, unplug the power adapter, empty the water reservoir, and wipe the unit clean before storage.

- Clean the diffuser before switching to different essential oils.
- Use only authentic essential oils. Artificial, synthetic, or impure oils and fragrances can damage the diffuser.
- The water reservoir level should not exceed the water fill line.
- When unplugging the power adapter, pull from the adapter plug instead of pulling the wire.
- Avoid placing the product under direct sunlight, close to a refrigerator or fan, or in a hot environment. Do not leave in a hot vehicle for a long period of time.

Cleaning and Maintenance

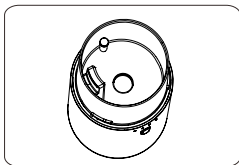

Notice:
When emptying
the water reservoir,
pour water from the
opposite side of the
base ventilation hole

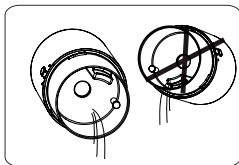

Notice: When emptying the water reservoir, pour water from the opposite side of the base ventilation hole.

- Always turn off and unplug the diffuser prior to cleaning.
- To ensure proper performance, clean the ultrasonic plate and lid after each use.
- If essential oil begins to build up on the ultrasonic plate, gently wipe it off using a cotton swab dipped in rubbing alcohol, vinegar, or Thieves® Household Cleaner.
- If essential oil begins to build up on the lid, gently wipe it off using mild soap and water only. Never use a corrosive detergent to clean the ultrasonic plate or damage will occur.
- Periodically check under the diffuser to keep the fan intake free of debris. Debris can be removed by blowing on the fan intake opening or wiping with a clean, dry cloth. Do not use aerosol sprays, solvents, or abrasives to clean the plastic housing.
- When the diffuser is not in use, clean it and let it dry before storing.

Troubleshooting

When switched on, the diffuser does not operate. (Potential issues: low battery, water above water fill line marker.)

- Charge the diffuser for up to 4.5 hours. Check that the adapter is securely plugged into the wall socket and the rear of the diffuser.
- Check that water is in the reservoir and it is not above the red water fill line marker. If there is too much water, unplug the unit and carefully pour out the excess water from the opposite side of the base ventilation hole. When you restart the diffuser, the light should come on and the diffuser should mist.

There is no mist or less mist than usual. (Potential issues: water above fill line, oil buildup on the ultrasonic plate, ultrasonic plate has stopped working, fan vents or mist spouts are obstructed, fan is not working.)

Unplug the diffuser before performing the following procedures:

- Check the water level. If the water is above the water fill line, carefully pour out the excess water from the opposite side of the base ventilation hole.
- With the outer lid in place, verify that the mist spout holes, on the outer lid, are clear and free from any debris.
- Check for essential oil buildup on the ultrasonic plate. If oil buildup is present, follow the cleaning instructions. The ultrasonic plate must be free of residual oil buildup for the diffuser to operate properly.
- Check that the fan intake under the diffuser is free of any obstruction or debris that may restrict airflow. (After the diffuser is on, you should hear the fan.)
- Refill the water reservoir to the water fill line marker and restart.

The light does not work. (Potential issue: power connection.)

- Press the On/Off button to verify that the light is functioning. If the light does not work, call Member Services for further instructions.

Water is leaking from the unit. (Potential issue: outer lid is not locked in place.)

- Verify that the outer lid is in place. If the external air temperature is very low or there is a high level of humidity in the air, the diffuser mist may condense into water droplets.

When switched on, the light flashes once and then shuts off. (Potential issue: no water in the diffuser.)

- Check that water is in the reservoir and it is not above the red water fill line marker. If there is too much water, unplug the unit and carefully pour out the excess water from the opposite side of the base ventilation hole, then restart the diffuser.

Specifications

Product Name:	WanderBliss™ Portable Diffuser
Item No.:	44301
Dimensions:	172 mm height × 70 mm diameter
Material:	Polypropylene (PP) + Metal
Weight:	10.3 oz. (291g)
Power Source:	DC5V 5W
Atomized Particle Diameter:	5µm
Water Type:	Room-temperature tap or spring water
Container Capacity:	80 ml
Coverage Area:	Up to 20 sq. m.
Diffusion run time:	Up to 5.5 hours (up to 12 hours intermittent mode)
Ultrasonic Frequency:	2.4 million waves per second
Environment:	Indoor

Young Living Diffuser Warranty

Young Living Essential Oils (YLEO), 1538 W. Sandalwood Dr., Lehi, UT 84043, subject to the exclusions contained below, warrants its diffuser to be free from defects in materials and workmanship under normal consumer usage for 12 calendar months from the date of original purchase.

This warranty does not cover:

1. Defects or damage resulting from using the diffuser in a way that it's not intended to be used
2. Defects or damage from misuse, accident, or neglect
3. Defects or damage from using oils other than those supplied or sold by Young Living Essential Oils or an authorized distributor
4. Defects or damage from using materials other than essential oils
5. Defects or damage from improper testing, operation, maintenance, installation, adjustment, or any alteration or modification of any kind

6. Breakage or damage caused by use of other than the specified voltage
7. Products disassembled or repaired by anyone other than a Young Living Essential Oils-authorized agent so as to adversely affect performance or prevent adequate inspection, verification, and testing to verify any warranty claim. If there are any signs the diffuser has been opened, the warranty will be void.
8. Products with labels removed or illegible serial numbers
9. Marring, such as scratches, on any plastic surfaces and externally exposed parts resulting from normal use
10. Damage resulting from normal wear and tear
11. Damage resulting from the use of metal tools to clean the unit

This limited warranty is the buyer's exclusive remedy, applies to new diffusers purchased from Young Living Essential Oils, and is non-transferable. Please retain your original purchase receipt. In the event of a warranty claim or return for repair, a copy of the purchase receipt should accompany the diffuser when shipped to YLEO.

To make a warranty claim or to purchase spare parts, please contact Young Living Member Services at 1.800.371.3515 (6 a.m.–8 p.m., MT, Monday–Friday and 7 a.m.–5 p.m., MT, Saturday). If it is determined by Member Services that the diffuser is to be shipped back to YLEO, the buyer will need to send the product back in its original box (if available) with the power adapter, a copy of the original purchase receipt, and the YLEO Return Merchandise Authorization (RMA#) displayed clearly on the receipt, which will be provided by Member Services.

U.S. Shipping:

Young Living Essential Oils Returns/RMA# _____

142 E. 3450 N.

Spanish Fork, UT 84660

Canada Shipping:

Young Living Essential Oils/RMA# _____

Suite 142 701 64 Ave S.E

Calgary, AB T2H 2C3



This device can be used by children ages 8 years and above and people with reduced physical, sensory, or mental capabilities or lack of experience and knowledge if they are supervised or instructed on safe usage and understand the hazards involved. Children should not play with the device, and cleaning or maintenance by children should always be supervised.



1538 W. Sandalwood Drive
Lehi, UT 84043
YoungLiving.com

Designed for
Young Living Essential Oils

Manufactured in China

WANDERBLISS™ PORTABLE DIFFUSER

User Manual

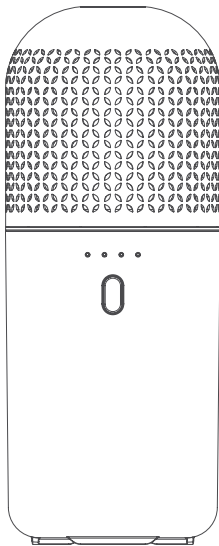

Language

Queen's English

Overview

The WanderBliss™ Portable Diffuser is your stylish sidekick for any winter wonderland or holiday adventure.

Exclusively designed for Young Living, this little diffuser runs for up to 3 hours unplugged or up to 5.5 hours non-stop and 12 hours intermittently when plugged in. Simply add water and your favourite Young Living® essential oils to fill any space with the delightful scents of the season.

Contents

- WanderBliss Portable Diffuser
- USB charger cable (type C)
- User manual

Diagram

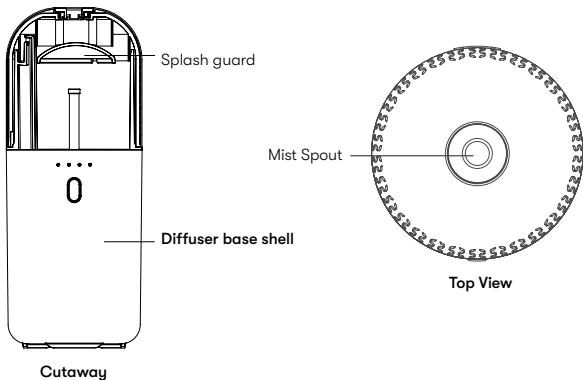
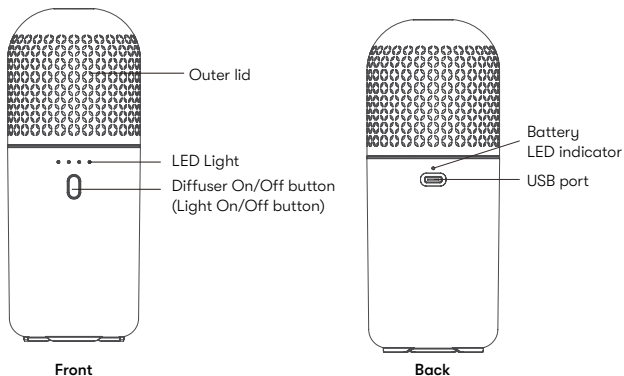

Diagram

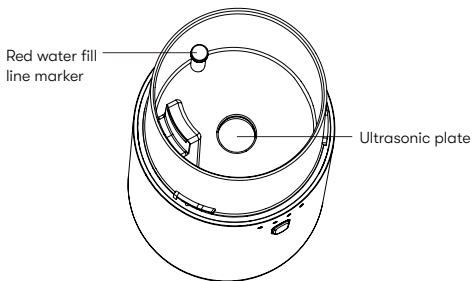

Diffuser Base

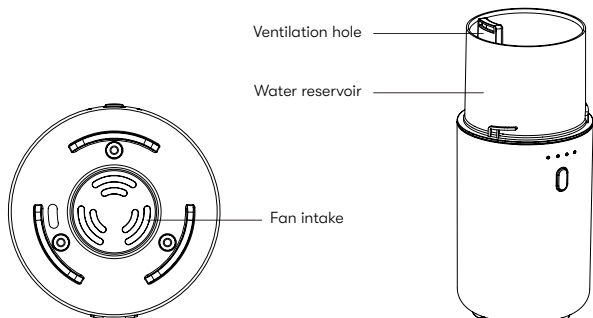

Bottom

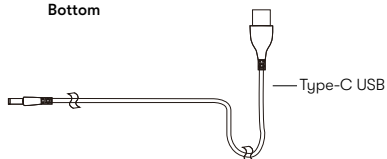

Operating Instructions

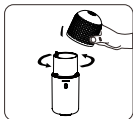

1

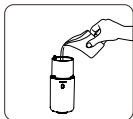

2

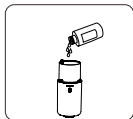

3

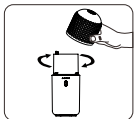

4

1. Twist and then remove outer cover.
2. Add water until level reaches, but does not exceed, the red water fill line marker
3. Add 3-4 drops of essential oil.
4. Replace outer cover and rotate until it locks into place.

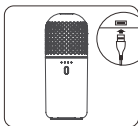

5

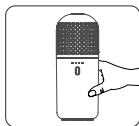

6

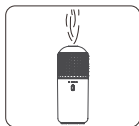

7

5. Plug the USB cable into a power outlet
(If you haven't charge the diffuser before)
6. Press the On/Off button to switch on.
7. The unit should produce mist, and the LED light should be on.

Functionality

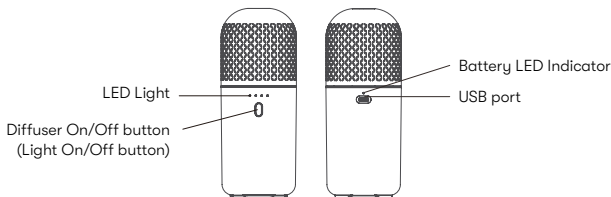

Charging function

- To maintain the battery's health, please charge the device before first use.
- The charging time is about 4.5 hours from 1 to 100 percent charge.
- The battery can power the diffuser for up to 3 hours continuously.
- When plugged into USB power, the diffuser can operate continuously until the reservoir is empty.

On/Off button settings

- Press once to turn on the diffuser. The default white light will be on, and the diffuser will run until the reservoir is empty.
- Press twice to set the diffuser to run for 30 minutes and then shut off automatically.
- Press three times to set the diffuser to run for 5-minutes on/5-minutes off intervals until the reservoir is empty.
- Press four times to set the diffuser to run for 30-seconds on/30-seconds off intervals until the reservoir is empty.
- Press five times to turn off the diffuser.

LED light settings

- When the default light is on, hold the button for two seconds to turn off the LED light.
- Hold the button for another two seconds to turn on the LED light.
- The LED red light will flash three times if the water level is low.

Battery LED indicator

- Charging (candlelight)
- Full battery (white light)
- Low battery (flashing candlelight three times)

Note

- A slight difference in mist amount produced by different units is expected.
- Factors affecting the mist amount include water, humidity, temperature, and airflow.
- The diffuser will shut off automatically when the water reservoir is empty or when it is tipped over.

Safety and Care Instructions

Please read and follow these safety guidelines closely to ensure safe operation of the diffuser.

- Unplug the diffuser immediately and discontinue use in the event of smoke or a burning smell.
- Use room-temperature tap, spring, or distilled water.
- Never wrap the adapter with cloth, paper, etc. Such actions may result in damage to the diffuser or fire.
- Never touch the adapter with wet hands; electric shock or injury may occur.
- Do not disassemble or attempt to repair the diffuser; this will void the warranty.
- Do not remove or place objects in the water reservoir during operation.
- Do not place your fingers in the water during operation; this may result in injury.
- Do not place acidic or alkaline chemicals in the reservoir.
- Use only the included USB power cable provided in the packaging or by Young Living.
- Any damage caused by the user does not qualify for replacement by Young Living.
- Do not use metal objects to clean the ultrasonic plate; use only a cotton swab or cloth dipped in rubbing alcohol, vinegar, or Thieves® Household Cleaner.
- Never use the diffuser for purposes other than those listed in this manual.
- If the diffuser will not be used for an extended period or needs to be relocated, unplug the power adapter, empty the water reservoir, and wipe the unit clean before storage.

- Clean the diffuser before switching to different essential oils.
- Use only authentic essential oils. Artificial, synthetic, or impure oils and fragrances can damage the diffuser.
- The water reservoir level should not exceed the water fill line.
- When unplugging the power adapter, pull from the adapter plug instead of pulling the wire.
- Avoid placing the product under direct sunlight, close to a refrigerator or fan, or in a hot environment. Do not leave in a hot vehicle for a long period of time.

Cleaning and Maintenance

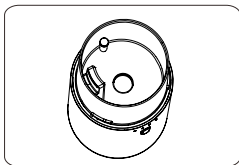

Notice:
When emptying
the water reservoir,
pour water from the
opposite side of the
base ventilation hole

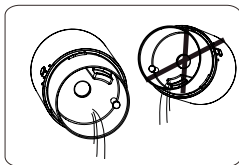

Notice: When emptying the water reservoir, pour water from the opposite side of the base ventilation hole.

- Always turn off and unplug the diffuser prior to cleaning.
- To ensure proper performance, clean the ultrasonic plate and lid after each use.
- If essential oil begins to build up on the ultrasonic plate, gently wipe it off using a cotton swab dipped in rubbing alcohol, vinegar, or Thieves® Household Cleaner.
- If essential oil begins to build up on the lid, gently wipe it off using mild soap and water only. Never use a corrosive detergent to clean the ultrasonic plate or damage will occur.
- Periodically check under the diffuser to keep the fan intake free of debris. Debris can be removed by blowing on the fan intake opening or wiping with a clean, dry cloth. Do not use aerosol sprays, solvents, or abrasives to clean the plastic housing.
- When the diffuser is not in use, clean it and let it dry before storing.

Troubleshooting

When switched on, the diffuser does not operate. (Potential issues: low battery, water above water fill line marker.)

- Charge the diffuser for up to 4.5 hours. Check that the adapter is securely plugged into the wall socket and the rear of the diffuser.
- Check that water is in the reservoir and it is not above the red water fill line marker. If there is too much water, unplug the unit and carefully pour out the excess water from the opposite side of the base ventilation hole. When you restart the diffuser, the light should come on and the diffuser should mist.

There is no mist or less mist than usual. (Potential issues: water above fill line, oil buildup on the ultrasonic plate, ultrasonic plate has stopped working, fan vents or mist spouts are obstructed, fan is not working.)

Unplug the diffuser before performing the following procedures:

- Check the water level. If the water is above the water fill line, carefully pour out the excess water from the opposite side of the base ventilation hole.
- With the outer lid in place, verify that the mist spout holes, on the outer lid, are clear and free from any debris.
- Check for essential oil buildup on the ultrasonic plate. If oil buildup is present, follow the cleaning instructions. The ultrasonic plate must be free of residual oil buildup for the diffuser to operate properly.
- Check that the fan intake under the diffuser is free of any obstruction or debris that may restrict airflow. (After the diffuser is on, you should hear the fan.)
- Refill the water reservoir to the water fill line marker and restart.

The light does not work. (Potential issue: power connection.)

- Press the On/Off button to verify that the light is functioning. If the light does not work, call Member Services for further instructions.

Water is leaking from the unit. (Potential issue: outer lid is not locked in place.)

- Verify that the outer lid is in place. If the external air temperature is very low or there is a high level of humidity in the air, the diffuser mist may condense into water droplets.

When switched on, the light flashes once and then shuts off. (Potential issue: no water in the diffuser.)

- Check that water is in the reservoir and it is not above the red water fill line marker. If there is too much water, unplug the unit and carefully pour out the excess water from the opposite side of the base ventilation hole, then restart the diffuser.

Specifications

Product Name:	WanderBliss™ Portable Diffuser
Item No.:	44301
Dimensions:	172 mm height × 70 mm diameter
Material:	Polypropylene (PP) + Metal
Weight:	10.3 oz. (291g)
Power Source:	DC5V 5W
Atomized Particle Diameter:	5µm
Water Type:	Room-temperature tap or spring water
Container Capacity:	80 ml
Coverage Area:	Up to 20 sq. m.
Diffusion run time:	Up to 5.5 hours (up to 12 hours intermittent mode)
Ultrasonic Frequency:	2.4 million waves per second
Environment:	Indoor

Young Living Diffuser Warranty

Young Living Essential Oils (YLEO), 1538 W. Sandalwood Dr., Lehi, UT 84043, subject to the exclusions contained below, warrants its diffuser to be free from defects in materials and workmanship under normal consumer usage for 12 calendar months from the date of original purchase.

This warranty does not cover:

12. Defects or damage resulting from using the diffuser in a way that it's not intended to be used
13. Defects or damage from misuse, accident, or neglect
14. Defects or damage from using oils other than those supplied or sold by Young Living Essential Oils or an authorized distributor
15. Defects or damage from using materials other than essential oils
16. Defects or damage from improper testing, operation, maintenance, installation, adjustment, or any alteration or modification of any kind

17. Breakage or damage caused by use of other than the specified voltage
18. Products disassembled or repaired by anyone other than a Young Living Essential Oils-authorized agent so as to adversely affect performance or prevent adequate inspection, verification and testing to verify any warranty claim. If there are any signs the diffuser has been opened, the warranty will be void.
19. Products with labels removed or illegible serial numbers
20. Marring, such as scratches, on any plastic surfaces and externally exposed parts resulting from normal use
21. Damage resulting from normal wear and tear
22. Damage resulting from the use of metal tools to clean the unit

This limited warranty is the buyer's exclusive remedy, applies to new diffusers purchased from Young Living Essential Oils, and is non-transferable. Please retain your original purchase receipt. In the event of a warranty claim or return for repair, a copy of the purchase receipt should accompany the diffuser when shipped to YLEO.

To make a warranty claim or to purchase spare parts, please contact Young Living Member Services at 1.800.371.3515 (6 a.m.–8 p.m., MT, Monday–Friday and 7 a.m.–5 p.m., MT, Saturday). If it is determined by Member Services that the diffuser is to be shipped back to YLEO, the buyer will need to send the product back in its original box (if available) with the power adapter, a copy of the original purchase receipt and the YLEO Return Merchandise Authorization (RMA#) displayed clearly on the receipt, which will be provided by Member Services.

U.S. Shipping:

Young Living Essential Oils Returns/RMA# _____

142 E. 3450 N.

Spanish Fork, UT 84660

Canada Shipping:

Young Living Essential Oils/RMA# _____

Suite 142 701 64 Ave S.E

Calgary, AB T2H 2C3

Learn more about our return policy at YoungLiving.com/en_ca/company/return-policy. For all other market addresses and contact information, visit YoungLiving.com.

NOTICE:

Please be sure to complete the YLEO return form and send back all the items listed for timely processing of your return. If YLEO has determined, based on an evaluation and inspection of the diffuser, that the defect or malfunction is covered under warranty, YLEO will send a replacement diffuser at no additional charge. In the event that the WanderBliss™ Portable Diffuser is out of stock, YLEO will provide the option of exchanging it for a different diffuser of comparable value or a Young Living product credit.

Manufacturer:

Puzhen Life Co., Ltd

Puzhen.com

S07, 2/F., W Luxe, No. 5 On Yiu Street, Shatin, N.T., Hong Kong

WanderBliss Portable Diffuser PZ-PC016

DC5V 5W



This device can be used by children ages 8 years and above and people with reduced physical, sensory or mental capabilities or lack of experience and knowledge if they are supervised or instructed on safe usage and understand the hazards involved. Children should not play with the device, and cleaning or maintenance by children should always be supervised.



1538 W. Sandalwood Drive
Lehi, UT 84043
YoungLiving.com

Designed for
Young Living Essential Oils

Manufactured in China

DIFUSOR PORTÁTIL WANDERBLISS™

Manual del Usuario

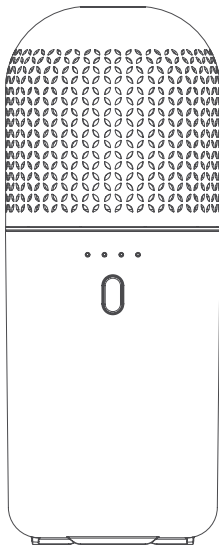

Idioma

Español

Resumen

El difusor portátil WanderBliss™ es su nuevo y elegante compañero para cualquier maravilla invernal o aventura por las fiestas de fin de año.

Exclusivamente diseñado para Young Living, este pequeño difusor funciona hasta por 3 horas desconectado o hasta por 5.5 horas en modo continuo y por 12 horas en modo intermitente cuando está conectado a una corriente eléctrica. Tan solo agregue agua y sus aceites esenciales favoritos de Young Living® para llenar cualquier espacio con los deliciosos aromas de la temporada.

Contenido

- Difusor Portátil WanderBliss
- Cable cargador USB (tipo C)
- Manual del Usuario

Diagrama

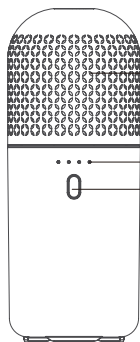

Vista Frontal

Cubierta exterior

Luz LED

Botón de Difusión
Encendido/Apagado
(Botón de Iluminación
Encendido/Apagado)

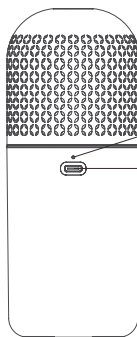

Vista Posterior

Batería
Indicador LED
Puerto USB

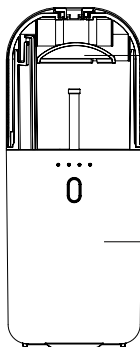

Vista Seccionada

Protector contra
salpicaduras

Armazón de la
base del difusor

Boquilla rociadora

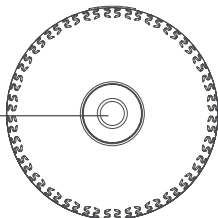

Vista Superior

Diagrama

Línea roja
indicadora
de llenado
de agua

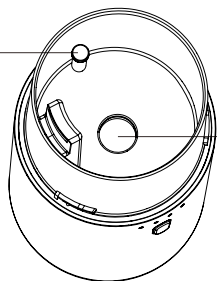

Placa ultrasónica

Base del difusor

Orificio de ventilación

Depósito de agua

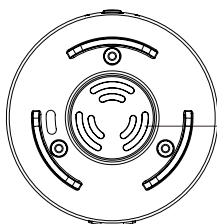

Entrada de la ventilación

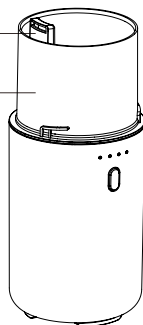

Vista inferior

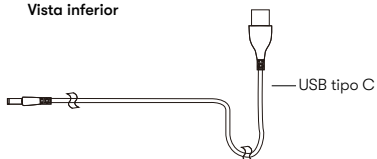

USB tipo C

Instrucciones de Operación



1



2



3

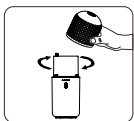

4

1. Gire y retire la cubierta exterior.

2. Agregue agua hasta llegar al nivel de llenado sin exceder la línea roja indicadora de llenado.

3. Añada 3-4 gotas de aceites esenciales.

4. Vuelva a colocar la cubierta exterior y rótelas hasta que se ajuste en su lugar.

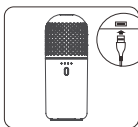

5

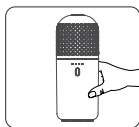

6

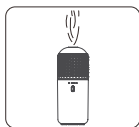

7

5. Conecte el cable USB a una corriente eléctrica (si no ha cargado el difusor previamente).

6. El difusor debe emitir un rocío y la luz LED debe encenderse.

Funcionalidad

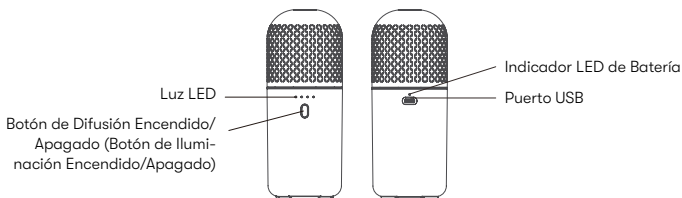

Función de carga

- Para mantener la salud de la batería, favor de cargar el dispositivo antes de usarlo por primera vez.
- El tiempo de carga es de aproximadamente 4.5 horas de 1 al 100% de carga.
- La batería puede mantener encendido el difusor hasta por 3 horas en modo continuo.
- Cuando está conectado a una fuente USB, el difusor puede operar de manera continua hasta que el depósito de agua esté vacío.

Ajustes del botón Encendido/Apagado

- Presione una vez para encender el difusor. La luz blanca predeterminada estará encendida y el difusor funcionará hasta que el depósito de agua esté vacío.
- Presione dos veces para ajustar el difusor para funcionar por 30 minutos y posteriormente se apagará automáticamente.
- Presione tres veces para ajustar el difusor para funcionar en intervalos de 5 minutos encendido/5 minutos apagado hasta que el depósito de agua esté vacío.
- Presione cuatro veces para ajustar el difusor para funcionar en intervalos de 30 segundos encendido/30 segundos apagado hasta que el depósito de agua esté vacío.
- Presione cinco veces para apagar el difusor.

Ajustes de Iluminación LED

- Cuando la luz blanca predeterminada está encendida, mantenga presionado el botón por dos segundos para apagar la luz LED.
- Mantenga presionado el botón por otros dos segundos para apagar la luz LED.
- La luz LED roja parpadeará tres veces si el nivel de agua es bajo.

Indicador LED de Batería

- Cargando (luz tipo vela)
- Batería completa (luz blanca)
- Batería baja (luz tipo vela parpadeando tres veces)

Nota

- Se puede esperar una ligera diferencia en la cantidad de rocío producido según cada unidad.
- Los factores que afectan la cantidad de rocío pueden incluir el agua, la humedad, la temperatura y el flujo de aire.
- El difusor se apagará automáticamente cuando el depósito de agua esté vacío.

Instrucciones de Seguridad y Cuidado

Por favor lea y siga cuidadosamente estos lineamientos de seguridad para garantizar la operación segura del difusor.

- Desconecte el difusor inmediatamente y descontinúe su uso en caso de olor a humo o quemado.
- Utilice agua del grifo, de manantial o destilada a temperatura ambiente.
- Nunca cubra el adaptador con tela, papel u otros materiales. Dichas acciones pueden tener como resultado el daño del difusor o un incendio.
- Nunca toque el adaptador con las manos húmedas; ya que podría ocurrir una descarga eléctrica o una herida.
- No desarme ni intente reparar el difusor; esto anulará la garantía.
- No retire ni coloque objetos en el agua del depósito mientras se encuentre en funcionamiento.
- No introduzca los dedos en el agua durante la operación; esto podría resultar en lesiones.
- No coloque químicos ácidos o alcalinos en el depósito.
- Use solo el cable USB incluido proporcionado en el empaque o por Young Living.
- Cualquier daño causado por el usuario no califica para el reemplazo por parte de Young Living.
- No utilice objetos metálicos para limpiar la placa ultrasónica; solo utilice un hisopo de algodón o un paño impregnado en alcohol para frotar, vinagre o el Limpiador para el Hogar Thieves®.

- Nunca use el producto con fines diferentes a los indicados en este manual.
- Si la unidad no se usará durante un periodo largo o necesita reubicarse, desconecte el adaptador de la corriente, vacíe el agua del depósito y limpie la unidad antes de su almacenamiento.
- Limpie la unidad antes de intercambiar aceites esenciales.
- Use solo aceites esenciales auténticos. Los aceites y fragancias artificiales, sintéticos o impuros pueden dañar la unidad.
- No debe exceder la línea indicadora de llenado de agua.
- Al desconectar el adaptador de la electricidad, jale/tire desde el adaptador en lugar de jalar/tirar del cable.
- Evite colocar el producto bajo luz solar directa, cerca de un refrigerador o ventilador o en un ambiente cálido. No deje el difusor en un vehículo caliente por periodos prolongados.

Limpieza y Mantenimiento

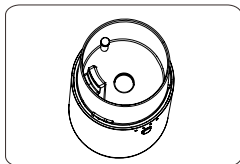

Atención:
Cuando vacíe la reserva de agua, vierta el agua del lado opuesto al a la toma de aire interior.

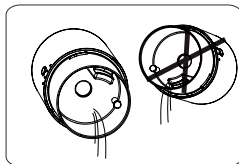

Precaución: Al vaciar el depósito de agua, vierta cuidadosamente el agua del lado opuesto al orificio de ventilación del depósito.

- Siempre apague y desconecte el difusor antes de la limpieza.
- Para asegurar un funcionamiento adecuado, limpie la placa ultrasónica y la tapa después de cada uso.
- Si nota acumulación de aceite esencial en la placa ultrasónica, límpiela suavemente usando un hisopo de algodón impregnado en alcohol para frotar, vinagre o Limpiador para el Hogar Thieves®.
- En caso de que el aceite esencial comience a acumularse en la tapa, límpiela suavemente usando solamente jabón neutro y agua. Nunca utilice un detergente corrosivo para limpiar la placa ultrasónica o podría dañarla.
- Revise periódicamente debajo del difusor para mantener el ventilador de entrada despejado de residuos. Los residuos pueden eliminarse soplando en la apertura del ventilador de entrada o limpiándolo con un paño limpio y seco. No utilice aerosoles, solventes o abrasivos para limpiar la cubierta plástica.
- Cuando el difusor no se encuentre en uso, límpielo y séquelo antes de almacenarlo.

Solución de Problemas

Al conectarlo, el difusor no funciona (Problema potencial: Batería baja, agua por encima de la línea indicadora de llenado.)

- Cargue el difusor hasta por 4.5 horas. Revise que el adaptador esté conectado adecuadamente a la toma eléctrica y detrás del difusor.
- Revise que haya agua en el depósito y que no sobrepase la línea roja indicadora de llenado. Si hay mucha agua, desconecte la unidad y vacíe cuidadosamente el exceso de agua del lado opuesto al orificio de ventilación del depósito. Cuando reinicie el difusor, la luz debe encender y el difusor debe producir rocío.

No se emite rocío o es menor al usual. (Problema potencial: agua por encima de la línea indicadora, acumulación de aceite en la placa ultrasónica, la placa ultrasónica ha dejado de funcionar, las ranuras del ventilador o la boquilla rociadora están obstruidas, el ventilador no funciona.)

Desconecte el difusor antes de realizar los siguientes procedimientos:

- Revise el nivel del agua. Si el agua sobrepasa la línea indicadora de llenado, verter cuidadosamente el exceso de agua del lado opuesto del orificio de ventilación de la base.
- Con la tapa exterior en su lugar, verifique que los orificios de la boquilla rociadora, en la tapa exterior, estén limpios y libres de residuos.
- Revise la acumulación de aceite en la placa ultrasónica. Si hay acumulación de aceite, siga las instrucciones de limpieza. La placa ultrasónica debe encontrarse libre de acumulación de residuos de aceite para que el difusor funcione adecuadamente.
- Revise que la salida de ventilación debajo del difusor se encuentre despejada de obstrucciones o residuos que puedan restringir el flujo de aire. (Una vez que el difusor esté encendido, deberá escuchar el ventilador.)
- Rellene el depósito de agua hasta la línea indicadora de llenado y reinicie.

Las luces no funcionan. (Problema potencial: conexión a la corriente eléctrica)

- Presione el botón de Encendido/Apagado para verificar que la luz esté funcionando. Si la luz no funciona, llame a Servicios al Miembro para obtener instrucciones.

El difusor está filtrando agua. (Problema potencial: la tapa exterior no está ajustada en su lugar).

- Verifique que la tapa exterior esté en su lugar. Si la temperatura externa es muy baja o hay un alto nivel de humedad en el ambiente, el rocío del difusor puede condensarse en gotas de agua.

Al estar encendido, la luz parpadea una vez y enseguida se apaga. (Problema potencial: no hay agua en el difusor)

- Revise que haya agua en el depósito y que no sobrepase la línea roja indicadora de llenado. Si hay mucha agua, desconecte la unidad y vacíe cuidadosamente el exceso de agua del lado opuesto al orificio de ventilación del depósito, enseguida reinicie el difusor.

Especificaciones

Nombre del producto:	Difusor Portátil WanderBliss™
Artículo Nro.:	44301
Dimensiones:	172 mm de altura x 70 mm de diámetro
Material:	Polipropileno (PP) + Metal
Peso:	10.3 oz. (291g)
Fuente de electricidad:	DC5V 5W
Diámetro de las partículas atomizadas:	5µm
Tipo de agua:	Del grifo o manantial a temperatura ambiente
Capacidad del contenedor:	80 ml
Área de Cobertura:	Hasta 20 m2
Tiempo de funcionamiento:	Hasta 5.5 horas (hasta 12 horas en modo intermitente)
Frecuencia ultrasónica:	2.4 millones de ondas por segundo
Ambiente:	Interior

Garantía del Difusor de Young Living

Young Living Essential Oils (YLEO), 1538 W. Sandalwood Dr., Lehi UT 84043, sujeto a las exclusiones que se detallan a continuación, garantiza que su difusor está libre de defectos en los materiales y en manufactura, bajo el uso normal del consumidor durante un período de 12 meses naturales a partir de la fecha de compra original.

Esta garantía no cubre:

1. Los defectos o daños como resultado del uso del difusor en condiciones diferentes a su uso destinado
2. Los defectos o daños que surjan por el mal uso, accidente o negligencia
3. Los defectos o daños que surjan por el uso de aceites diferentes a los vendidos o abastecidos por Young Living Essential Oils o un distribuidor autorizado
4. Los defectos o daños que surjan por el uso de materiales diferentes a los aceites esenciales

5. Los defectos o daños que surjan por pruebas, operación, mantenimiento, instalación, ajuste o cualquier alteración inadecuada o su modificación de cualquier tipo
6. La descompostura o el daño causado por el uso inadecuado del voltaje especificado
7. Los productos desarmados o reparados por personas ajenas a los agentes autorizados por Young Living Essential Oils de modo que afecten negativamente el funcionamiento o que eviten la inspección, verificación y pruebas adecuadas para verificar cualquier reclamación de la garantía. Si existe cualquier signo de que el difusor ha sido abierto, la garantía se anulará.
8. Los productos con etiquetas retiradas o con números de serie ilegibles.
9. Los daños como rasguños en cualquier superficie plástica y partes externas expuestas como resultado del uso normal
10. El daño resultante del desgaste por uso normal
11. El daño resultante del uso de herramientas metálicas para limpiar la unidad

Esta garantía limitada es el recurso exclusivo del comprador, aplica para difusores nuevos comprados a Young Living Essential Oils y es intransferible. Por favor conserve su recibo de compra original. En caso de solicitar la garantía o la devolución para una reparación, se debe acompañar el difusor con una copia del recibo de compra al momento de enviarlo a YLEO.

Para solicitar una reclamación de garantía o comprar partes de repuesto, por favor contacte al Departamento de Servicios a Miembros de Young Living al 1.800.371.3515 de las 6 a.m. a las 8 p.m., MT, de lunes a viernes y los sábados de 7 a.m. a 5 p.m., MT. Si Servicios al Socio determina que el difusor se debe enviar a YLEO, el comprador necesitará reenviar el producto en su caja original (si está disponible) con el adaptador de corriente, una copia del recibo de compra y el número de Autorización de Devolución de la Mercancía (# de RMA), mostrado claramente en el recibo, el cual será proporcionado por Servicios a Miembros.

Envíos en EE. UU.:

Young Living Essential Oils Returns/RMA#

142 E. 3450 N.

Spanish Fork, UT 84660

Envíos en Canadá:

Young Living Essential Oils/RMA# _____

Suite 142 701 64 Ave S.E

Calgary, AB T2H 2C3



Este dispositivo puede ser utilizado por niños de 8 años de edad y mayores, y personas con capacidades físicas, sensoriales o de razonamiento reducidas o con falta de experiencia y conocimiento solo si cuentan con la supervisión o instrucción por parte de una persona responsable sobre el uso del difusor de manera segura y si se entienden los peligros que conlleva. Los niños no deben jugar con el dispositivo y la limpieza y mantenimiento realizados por menores deben siempre contar con la supervisión de un adulto.



1538 W. Sandalwood Drive
Lehi, UT 84043
YoungLiving.com

Diseñado para
Young Living Essential Oils

Fabricado en China

DIFFUSEUR PORTABLE WANDERBLISS^{MC}

Manuel de l'utilisateur

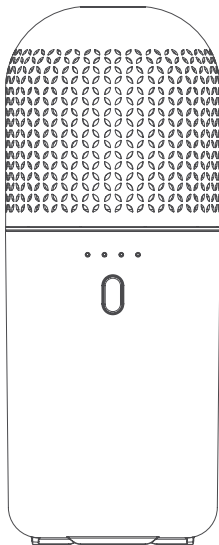

Langues

Français

Vue d'ensemble

Le diffuseur portable WanderBliss^{MC} est votre compagnon élégant pour toute aventure au pays des merveilles hivernales ou lors des Fêtes.

Conçu exclusivement pour Young Living, ce petit diffuseur fonctionne jusqu'à 3 heures sans être branché ou jusqu'à 5,5 heures sans interruption et 12 heures par intermittence lorsqu'il est branché. Il suffit d'ajouter de l'eau et vos huiles essentielles Young LivingMD préférées pour remplir n'importe quel espace de délicieuses senteurs de la saison des Fêtes.

Contenu

- Diffuseur portatif WanderBliss
- Câble de chargeur USB (type C)
- Manuel de l'utilisateur

Diagramme

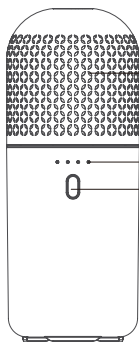

Couvercle
extérieur

••• Lumière à DEL
○ Bouton marche/arrêt
du diffuseur (bouton
marche/arrêt de la
lumière)

Vue de face

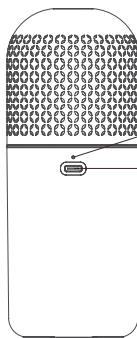

Batterie
Indicateur à DEL

Port USB

Vue arrière

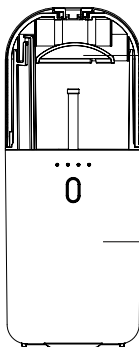

Antiéclaboussures

Base du diffuseur

Vue en coupe

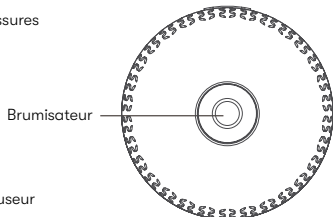

Brumisateur

Vue d'en haut

Diagramme

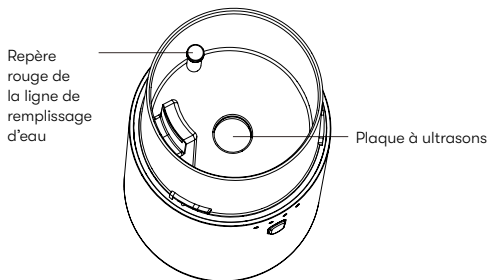

Socle du diffuseur

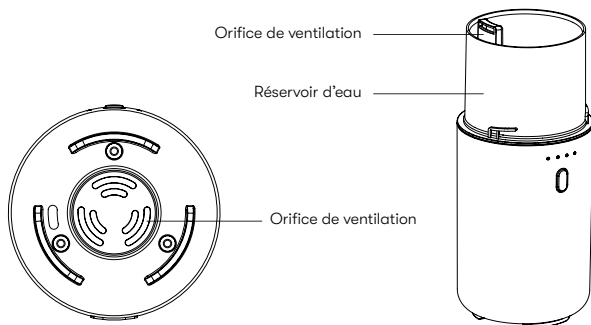

Vue du dessous

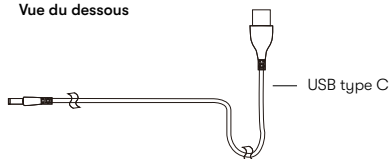

Mode d'emploi

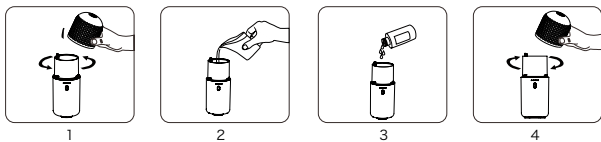

1. Tourner puis retirer le couvercle extérieur.
2. Ajouter de l'eau jusqu'à ce que le niveau atteigne mais ne dépasse pas le repère rouge de la ligne de remplissage d'eau.
3. Ajouter 3 à 4 gouttes d'huile essentielle.
4. Remettre le couvercle extérieur en place et le faire pivoter jusqu'à ce qu'il s'enclenche.

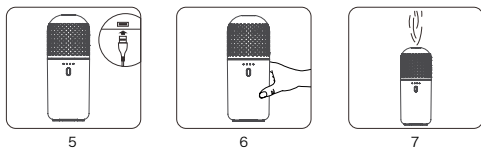

5. Brancher le câble USB sur une prise de courant (si vous n'avez pas rechargé le diffuseur auparavant).
6. Appuyer sur le bouton marche/arrêt pour allumer l'appareil.
7. L'appareil doit produire de la brume et la lumière à DEL doit s'allumer.

Fonctionnalité

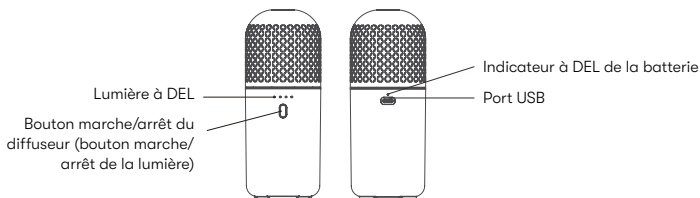

Fonction de charge

- Pour préserver la santé de la batterie, veuillez charger l'appareil avant la première utilisation.
- Le temps de charge est d'environ 4,5 heures entre 1 et 100 % de charge.
- La batterie peut alimenter le diffuseur pendant 3 heures en continu.
- Lorsqu'il est branché sur une prise USB, le diffuseur peut fonctionner en continu jusqu'à ce que le réservoir soit vide.

Réglages du bouton marche/arrêt

- Appuyer une fois pour mettre le diffuseur en marche. La lumière blanche par défaut s'allume et le diffuseur fonctionne jusqu'à ce que le réservoir soit vide.
- Appuyer deux fois pour que le diffuseur fonctionne pendant 30 minutes et s'arrête automatiquement.
- Appuyer trois fois pour régler le diffuseur sur des intervalles de 5 minutes (marche/arrêt) jusqu'à ce que le réservoir soit vide.
- Appuyer quatre fois pour régler le diffuseur sur des intervalles de 30 secondes (marche/arrêt) jusqu'à ce que le réservoir soit vide.
- Appuyer cinq fois pour éteindre le diffuseur.

Réglages de la lumière à DEL

- Lorsque la lumière par défaut est allumée, maintenir le bouton enfoncé pendant deux secondes pour éteindre la lumière à DEL.
- Maintenir le bouton enfoncé pendant deux secondes supplémentaires pour allumer la lumière à DEL.
- Le voyant rouge clignote trois fois si le niveau d'eau est bas.

Indicateur à DEL de la batterie

- Chargement (lumière de bougie)
- Batterie pleine (lumière blanche)
- Batterie faible (trois clignotements de la lumière de bougie)

Remarque

- Il faut s'attendre à une légère différence dans la quantité de brume produite par les différents appareils.
- Les facteurs qui influencent la quantité de brume sont l'eau, l'humidité, la température et le débit d'air.
- Le diffuseur s'éteint automatiquement lorsque le réservoir d'eau est vide.

Consignes de sécurité et d'entretien

Veuillez lire et suivre attentivement ces consignes de sécurité afin de garantir un fonctionnement sécuritaire du diffuseur.

- Débrancher immédiatement le diffuseur et cesser de l'utiliser en cas de fumée ou d'odeur de brûlé.
- Utiliser de l'eau du robinet, de l'eau de source ou de l'eau distillée à température ambiante.
- Ne jamais envelopper l'adaptateur avec du tissu, du papier, etc. De telles actions peuvent endommager le diffuseur ou provoquer un incendie.
- Ne jamais toucher l'adaptateur avec des mains mouillées, une électrocution ou des blessures pourraient survenir.
- Ne pas démonter ou tenter de réparer le diffuseur, sous peine d'annuler la garantie.
- Ne pas retirer ou placer d'objets dans le réservoir d'eau pendant le fonctionnement.
- Ne pas mettre les doigts dans l'eau pendant le fonctionnement, sous peine de se blesser.
- Ne pas placer de produits chimiques acides ou alcalins dans le réservoir.
- Utiliser uniquement le câble d'alimentation USB fourni dans l'emballage ou par Young Living.
- Tout dommage causé par l'utilisateur ne peut faire l'objet d'un remplacement par Young Living.
- Ne pas utiliser d'objets métalliques pour nettoyer la plaque à ultrasons ; utiliser uniquement un coton-tige ou un chiffon trempé dans de l'alcool à friction, du vinaigre ou du nettoyant ménager ThievesMD.
- Ne jamais utiliser le diffuseur à d'autres fins que celles indiquées dans ce manuel.
- Si le diffuseur n'est pas utilisé pendant une période prolongée ou s'il doit être déplacé, débrancher l'adaptateur d'alimentation, vider le réservoir d'eau et essuyer l'appareil avant de le ranger.

- Nettoyer le diffuseur avant de changer d'huile essentielle.
- N'utiliser que des huiles essentielles authentiques. Les huiles et fragrances artificielles, synthétiques ou impures peuvent endommager le diffuseur.
- Le niveau du réservoir d'eau ne doit pas dépasser la ligne de remplissage.
- Lors du débranchement de l'adaptateur d'alimentation, tirer par l'adaptateur pour prise au lieu de tirer par le fil.
- Éviter de placer le produit sous la lumière directe du soleil, à proximité d'un réfrigérateur ou d'un ventilateur, ou dans un environnement chaud. Ne pas le laisser pas dans un véhicule chaud pendant une longue période.

Nettoyage et entretien

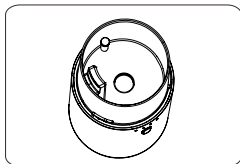

Atención:
Cuando vacie la reserva de agua, vierta el agua del lado opuesto al a la toma de aire interior.

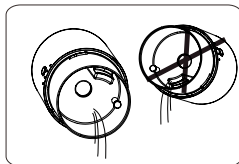

Remarque : Au moment de vider le réservoir d'eau, verser l'eau par le côté opposé à l'orifice de ventilation du socle.

- Toujours éteindre et débrancher le diffuseur avant de le nettoyer.
- Pour garantir un bon fonctionnement, nettoyer la plaque à ultrasons et le couvercle après chaque utilisation.
- Si de l'huile essentielle commence à s'accumuler sur la plaque à ultrasons, l'essuyer délicatement à l'aide d'un coton-tige trempé dans de l'alcool à friction, du vinaigre ou du nettoyant ménager ThievesMD.
- Si de l'huile essentielle commence à s'accumuler sur le couvercle, l'essuyer délicatement à l'aide d'un savon doux et d'eau uniquement. Ne jamais utiliser de détergent corrosif pour nettoyer la plaque à ultrasons, sous peine de l'endommager.
- Vérifier de temps en temps sous le diffuseur que l'entrée du ventilateur est exempte de débris. Les débris peuvent être éliminés en soufflant sur l'ouverture de l'entrée du ventilateur ou en l'essuyant avec un chiffon propre et sec. Ne pas utiliser d'aérosols, de solvants ou de produits abrasifs pour nettoyer le boîtier en plastique.
- Lorsque le diffuseur n'est pas utilisé, le nettoyer et le laisser sécher avant de le ranger.

Dépannage

Lorsqu'il est allumé, le diffuseur ne fonctionne pas. (Problèmes potentiels : batterie faible, eau au-dessus du repère de la ligne de remplissage d'eau).

- Charger le diffuseur pendant 4,5 heures. Vérifier que l'adaptateur est bien branché dans la prise murale et à l'arrière du diffuseur.
- Vérifier que le réservoir contient de l'eau et qu'il ne dépasse pas le repère rouge de la ligne de remplissage d'eau. S'il y a trop d'eau, débrancher l'appareil et déverser avec précaution l'excès d'eau par le côté opposé de l'orifice de ventilation du socle. Lorsque vous remettez le diffuseur en marche, la lumière doit s'allumer et le diffuseur doit produire de la brume.

Il n'y a pas de brume ou moins de brume que d'habitude. (Problèmes potentiels : l'eau au-dessus de la ligne de remplissage d'eau, l'accumulation d'huile sur la plaque à ultrasons, la plaque à ultrasons a cessé de fonctionner, les événements du ventilateur ou les buses de brumisation sont obstrués, le ventilateur ne fonctionne pas).

Débrancher le diffuseur avant d'effectuer les procédures suivantes :

- Vérifier le niveau d'eau. Si l'eau est au-dessus de la ligne de remplissage, déverser avec précaution l'excès d'eau par le côté opposé de l'orifice de ventilation du socle.
- Avec le couvercle extérieur en place, vérifier que l'orifice du bec de vaporisation du couvercle extérieur est dégagé et exempt de tout débris.
- Vérifier qu'il n'y a pas d'accumulation d'huile essentielle sur la plaque à ultrasons. En cas d'accumulation d'huile, suivre les instructions de nettoyage. La plaque à ultrasons doit être exempte de toute accumulation d'huile résiduelle pour que le diffuseur fonctionne correctement.
- Vérifier que l'entrée du ventilateur sous le diffuseur est exempte de toute obstruction ou de tout débris susceptible de limiter la circulation de l'air. (Une fois le diffuseur en marche, on doit entendre le ventilateur).
- Remplir le réservoir d'eau jusqu'au repère de la ligne de remplissage d'eau et redémarrer.

La lumière ne fonctionne pas. (Problèmes potentiels : connexion électrique)

- Appuyer sur le bouton marche/arrêt pour vérifier que la lumière fonctionne. Si la lumière ne fonctionne pas, appeler les services aux membres pour obtenir des instructions supplémentaires.

De l'eau fuit de l'appareil. (Problèmes potentiels : couvercle extérieur n'est pas correctement verrouillé.)

- Vérifier que le couvercle extérieur est bien en place. Si la température de l'air extérieur est très basse ou si le taux d'humidité de l'air est élevé, la brume du diffuseur peut se condenser en gouttelettes d'eau.

Lors de la mise en marche, la lumière clignote une fois puis s'éteint. (Problèmes potentiels : il n'y a pas d'eau dans le diffuseur).

- Vérifier que le réservoir contient de l'eau et qu'elle ne dépasse pas le repère rouge de la ligne de remplissage d'eau. S'il y a trop d'eau, débrancher l'appareil et déverser avec précaution l'excès d'eau par le côté opposé de l'orifice de ventilation du socle, puis redémarrer le diffuseur.

Caractéristiques techniques

Nom du produit :	Diffuseur portable WanderBliss ^{MC}
N° d'article :	44301
Dimensions :	172 mm de hauteur × 70 mm de diamètre
Matériaux :	Polypropylène (PP) + métal
Poids :	10,3 oz. (291g)
Source d'alimentation :	DC5V 5W
Diamètre des particules atomisées :	5µm
Type d'eau :	Eau du robinet ou eau de source à température ambiante
Capacité du réservoir :	80 ml
Zone de couverture :	Jusqu'à 20 m ²
Durée de diffusion :	Jusqu'à 5,5 heures (jusqu'à 12 heures en mode intermittent)
Fréquence des ultrasons :	2,4 millions de vagues par seconde
Utilisation :	A l'intérieur

Garantie du diffuseur de Young Living

Young Living Essential Oils (YLEO) située à Lehi, dans l'Utah, 84043, au 1538 W. Sandalwood Dr., en tenant compte des exclusions décrites ci-après, garantit que son diffuseur est exempt de tout défaut tant dans les matériaux utilisés que dans sa fabrication dans le cadre d'une utilisation normale par le consommateur pour une période de 12 mois calendaires à partir de la date d'achat d'origine.

Cette garantie ne couvre pas :

1. Les défauts ou les dommages résultant d'une utilisation anormale ou inhabituelle du produit.
2. Les défauts ou les dommages causés par une mauvaise utilisation, un accident ou une négligence.
3. Les défauts ou les dommages causés par l'utilisation d'huiles autres que celles du fabricant ou vendues par Young Living Essential Oils ou un distributeur autorisé.

4. Les défauts ou dommages dus à l'utilisation de matériaux autres que les huiles essentielles.
5. Les défauts ou les dommages causés par de mauvaises manipulations, réparations, installation, ajustement ou tout autre altération ou modification de quelque sorte.
6. Les défauts ou les dommages causés par l'utilisation d'un voltage autre que celui spécifié.
7. Les produits démontés ou réparés par toute autre personne qu'un agent agréé de Young Living Essential Oils, et affectant défavorablement les performances de l'appareil, ou empêchant l'inspection ou la vérification appropriée pour vérifier toute demande de garantie. S'il y a le moindre signe que le diffuseur a été ouvert, la garantie sera annulée.
8. Les produits dont les étiquettes ont été retirées ou les numéros de série illisibles.
9. Les dégâts comme les marques, les rayures sur les surfaces plastiques ou exposées résultant d'une utilisation normale.
10. Les dommages résultants d'une usure normale.
11. Les dommages résultants de l'utilisation d'outils métalliques pour nettoyer l'appareil.

Cette garantie limitée est le recours exclusif de l'acheteur, elle s'applique aux nouveaux diffuseurs achetés auprès de Young Living Essential Oils et elle n'est pas transférable. Veuillez garder votre reçu d'achat d'origine. En cas de réclamation sous garantie ou d'un retour pour réparation, une copie du reçu d'achat doit accompagner le diffuseur lorsque vous l'expédiez chez YLEO. Pour faire une réclamation au titre de la garantie ou pour acheter des pièces détachées, veuillez contacter le service aux membres de Young Living au 1.800.371.3515 (de 6 h 00 à 20 h 00, heure des Rocheuses, du lundi au vendredi et de 7 h 00 à 17 h 00, heure des Rocheuses, le samedi). Si le service aux membres détermine que le diffuseur doit être retourné à YLEO, l'acheteur doit renvoyer le produit dans sa boîte d'origine (si possible) avec l'adaptateur, une copie du reçu d'achat, et le numéro d'Autorisation de Retour de Marchandise (ARM) de YLEO (clairement indiqué sur la facture), qui vous sera donné par le service aux membres.

Envoi aux États-Unis :

Young Living Essential Oils Returns/RMA# _____

142 E. 3450 N.

Spanish Fork, UT 84660

Envoi au Canada :

Young Living Essential Oils/RMA# _____

Suite 142 701 64 Ave S.E

Calgary, AB T2H 2C3

Veillez à remplir le formulaire de retour YLEO et à renvoyer tous les articles énumérés pour que votre retour soit traité dans les meilleurs délais. Si YLEO a déterminé, sur la base d'une évaluation et d'une inspection du diffuseur, que le défaut ou le dysfonctionnement est couvert par la garantie, YLEO enverra un diffuseur de remplacement sans frais supplémentaires. Dans le cas où le diffuseur portable WanderBlissMC est en rupture de stock, YLEO offrira la possibilité de l'échanger contre un autre diffuseur de valeur comparable ou un crédit à dépenser sur un produit de Young Living.

Fabricant :

Puzhen Life Co., Ltd

Puzhen.com

S07, 2/F., W Luxe, No. 5 On Yiu Street, Shatin, N.T., Hong Kong

Diffuseur portable WanderBlissMC PZ-PC016

DC5V 5W



Cet appareil peut être utilisé par des enfants âgés de 8 ans et plus et par des personnes dont les capacités physiques, sensorielles ou mentales sont réduites ou qui manquent d'expérience et de connaissances, à condition qu'ils soient surveillés ou qu'ils aient reçu des instructions sur l'utilisation sécuritaire de l'appareil et qu'ils comprennent les risques encourus. Les enfants ne doivent pas jouer avec l'appareil, et le nettoyage ou l'entretien par des enfants doit toujours être supervisé.



1538 W. Sandalwood Drive
Lehi, UT 84043
YoungLiving.com

Conçu pour
Young Living Essential Oils

Fabriqué en Chine